



# Fiche Technique

Désignation : PULVÉRISATEUR Expert 13

## Caractéristiques

- Pulvérisateur à pression préalable, capacité 8 litres.
- Livré avec lance Profile de 60 cm.
- Cuve renforcée avec jauge graduée et bretelle de portage.
- Pompe polypropylène avec joints Viton<sup>®</sup> et tige de pompe en inox.
- Soupape en laiton et joint Viton<sup>®</sup>. Pression jusqu'à 3 bars.
- Tuyauterie haute résistance, pour tous produits industriels et solvantés.
- Poignée de lance en polypropylène, pointeau en inox, interrupteur à gâchette.
- Tube de lance en laiton.
- Porte buse réglable en polypropylène et joint Viton<sup>®</sup> avec buse en alumine frittée.



Désignation	Référence	Code barres
Pulvérisateur Expert 13	604 008	3 414431 01181 3

## Utilisations

- Antimousses
- Hydrofuges de façades
- Traitement des bois et charpentes
- Décapants solvantés
- Produits de dératisation
- Produits de désinsectisation
- Dégoudronnants
- Huiles de décoffrage
- Traitements agricoles
- Hydrocarbures, Gasoil...

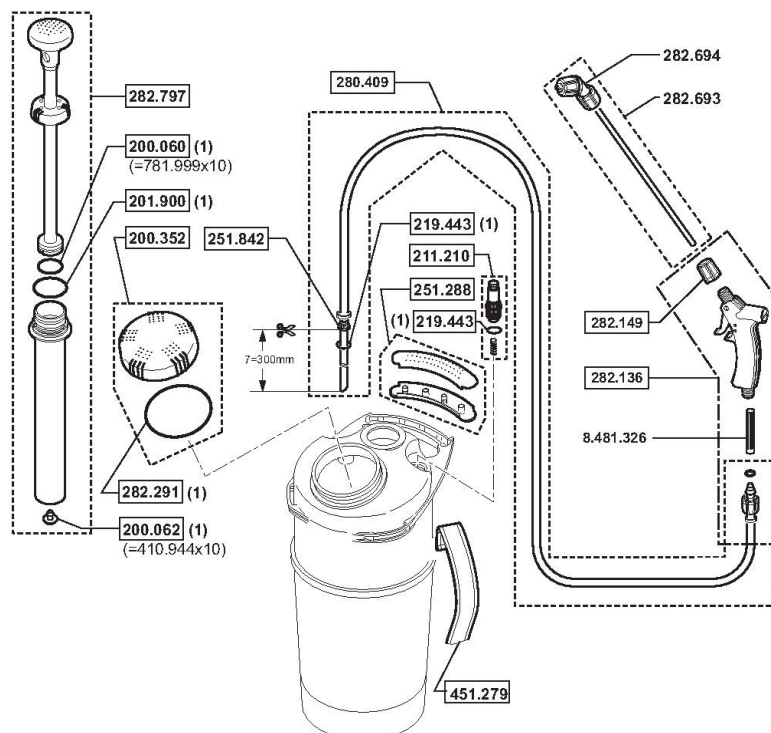

(1) Pièces se trouvant dans le sachet dépannage N° 282.572

Fabriqué en France

