

# Nice

CE  
EAC

# SPIDO

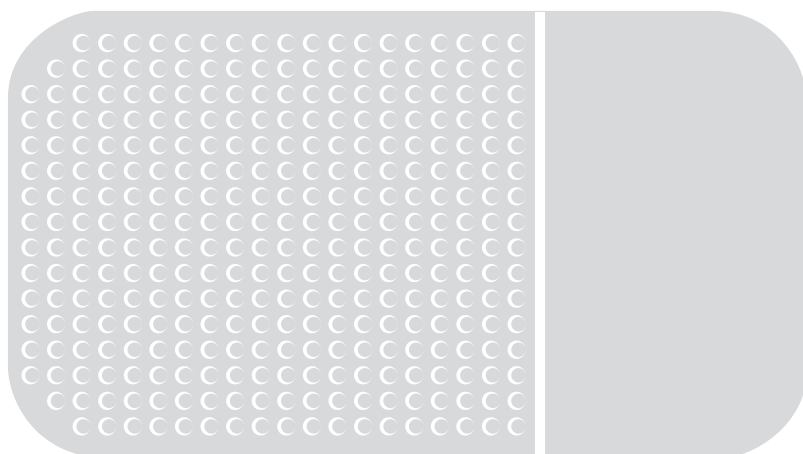

## Opérateur pour portes de garage

FR - Instructions et avertissements pour l'installation et l'utilisation

Nice

## SOMMAIRE

<b>1</b>	<b>CONSIGNES ET PRÉCAUTIONS GÉNÉRALES DE SÉCURITÉ</b> .....	<b>2</b>
1.1	Recommandations .....	2
1.2	Recommandations pour l'installation .....	3
<b>2</b>	<b>DESCRIPTION DU PRODUIT ET APPLICATION</b> .....	<b>3</b>
2.1	Liste des composants du produit .....	3
<b>3</b>	<b>INSTALLATION</b> .....	<b>4</b>
3.1	Vérifications préliminaires avant l'installation .....	4
3.2	Limites d'utilisation du produit .....	4
3.3	Identification et dimensions d'encombrement .....	4
3.4	Réception du produit .....	4
3.5	Travaux de préparation à l'installation .....	5
3.6	Installation de l'opérateur .....	6
3.7	Débrayer et bloquer manuellement l'opérateur .....	9
<b>4</b>	<b>BRANCHEMENTS ÉLECTRIQUES</b> .....	<b>10</b>
4.1	Vérifications préliminaires .....	10
4.2	Schéma et description des connexions .....	11
4.2.1	Schéma des connexions .....	11
4.2.2	Description des connexions .....	11
<b>5</b>	<b>VÉRIFICATIONS FINALES ET MISE EN SERVICE</b> .....	<b>12</b>
5.1	Branchement au secteur .....	12
5.2	Programmation des positions d'ouverture et de fermeture de la porte .....	12
5.3	Recherche automatique des forces .....	14
5.4	Vérification du mouvement de la porte de garage .....	14
5.5	Inverser le sens de rotation du moteur .....	14
<b>6</b>	<b>ESSAI ET MISE EN SERVICE</b> .....	<b>15</b>
6.1	Essai de mise en service .....	15
6.2	Mise en service .....	15
<b>7</b>	<b>PROGRAMMATION</b> .....	<b>16</b>
7.1	Utiliser les touches de programmation .....	16
7.2	Programmation de la centrale de commande .....	16
7.3	Configuration de la force du moteur .....	18
7.4	Configuration de la vitesse du moteur .....	18
7.5	Configuration de la fermeture automatique .....	19
7.6	Configuration de fonctionnement FLASH .....	19
7.7	Configuration de fonctionnement PHOTOTEST .....	20
7.8	Configuration du déchargement de la tension .....	20
7.9	Configuration du fonctionnement SbS .....	21
7.10	Effacement de la mémoire .....	21
7.11	Mémorisation des émetteurs .....	21
7.11.1	Modes de mémorisation des touches des émetteurs .....	22
7.11.2	Nombre d'émetteurs mémorisables .....	22
7.11.3	Procédures de mémorisation et d'effacement des émetteurs .....	22
7.12	Verrouillage et déverrouillage de la mémoire .....	23
7.13	Fonctions spéciales .....	23
7.13.1	Fonction « Ouvre toujours » .....	23
7.13.2	Fonction « Manœuvre dans tous les cas » .....	23
<b>8</b>	<b>QUE FAIRE SI... (guide de résolution des problèmes)</b> .....	<b>24</b>
8.1	Résolution des problèmes .....	24
8.2	Indications sur la centrale .....	25
8.3	Signalisations avec le feu clignotant .....	26
8.4	Signalisation avec l'éclairage automatique .....	26
<b>9</b>	<b>INFORMATIONS COMPLÉMENTAIRES (Accessoires)</b> .....	<b>27</b>
9.1	Ajout ou enlèvement de dispositifs .....	27
9.1.1	Entrée STOP .....	27
9.1.2	Photocellules avec fonction PHOTOTEST .....	27
9.1.3	Serrure électrique .....	28
9.2	Raccordement et installation de la batterie tampon .....	28
9.3	Raccordement du programmeur Oview .....	29
9.4	Raccordements d'autres dispositifs .....	29
<b>10</b>	<b>MAINTENANCE DU PRODUIT</b> .....	<b>30</b>
<b>11</b>	<b>MISE AU REBUT DU PRODUIT</b> .....	<b>30</b>
<b>12</b>	<b>CARACTÉRISTIQUES TECHNIQUES</b> .....	<b>31</b>
<b>13</b>	<b>CONFORMITÉ</b> .....	<b>32</b>
	<b>INSTRUCTIONS ET RECOMMANDATIONS</b> .....	<b>33</b>

## 1 CONSIGNES ET PRÉCAUTIONS GÉNÉRALES DE SÉCURITÉ

## 1.1 RECOMMANDATIONS



Avant d'installer l'appareil, lire attentivement ces instructions et suivre ce qui y est donné, car une installation incorrecte peut causer de graves blessures aux personnes et des dommages à l'appareil. Nous recommandons de les conserver avec soin.



Conformément à la législation européenne actuelle, la réalisation d'un automatisme implique le respect des normes harmonisées prévues par la Directive Machines en vigueur, qui permettent de déclarer la conformité présumée de l'automatisme. De ce fait, toutes les opérations de branchement au secteur électrique, d'essai, de mise en service et de maintenance du produit doivent être effectuées exclusivement par un technicien qualifié et compétent.



Afin d'éviter tout danger dû au réarmement accidentel du disjoncteur, cet appareil ne doit pas être alimenté par le biais d'un dispositif de manœuvre externe, comme par exemple un temporisateur, ou bien être connecté à un circuit régulièrement alimenté ou déconnecté de la ligne.



Fixer de manière permanente sur la porte de garage une étiquette ou une plaque avec cette image (hauteur minimum : 60 mm) "Figure 1"

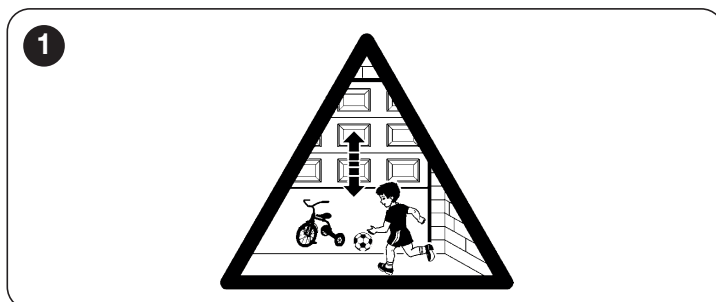

**ATTENTION ! respecter toutes les recommandations suivantes :**

- Avant de commencer l'installation, vérifier les « Caractéristiques techniques du produit » en s'assurant notamment qu'il est bien adapté à l'automatisation de votre pièce guidée. Dans le cas contraire, NE PAS procéder à l'installation.
- Le produit ne peut pas être utilisé avant d'avoir effectué la mise en service comme l'explique le chapitre « Essai et mise en service ».
- Avant l'installation du produit, s'assurer que tout le matériel à utiliser est en excellent état et adapté à l'usage prévu.
- Le produit ne peut être utilisé par des personnes (notamment les enfants) dont les capacités physiques, sensorielles ou mentales sont limitées, ou ne disposant pas de l'expérience ou des connaissances nécessaires.
- Les enfants ne doivent pas jouer avec l'appareil.
- Ne pas laisser les enfants jouer avec les dispositifs de commande du produit. Conserver les émetteurs hors de la portée des enfants.

- Prévoir dans le réseau d'alimentation de l'installation un dispositif de déconnexion (non fourni) avec une distance d'ouverture des contacts qui permette la déconnexion complète dans les conditions dictées par la catégorie de surtension III.
- Pendant l'installation, manipuler le produit avec soin en évitant tout écrasement, choc, chute ou contact avec des liquides de quelque nature que ce soit. Ne pas positionner le produit près de sources de chaleur, ni l'exposer à des flammes nues. Toutes ces actions peuvent l'endommager et créer des dysfonctionnements ou des situations de danger. Le cas échéant, suspendre immédiatement l'installation et s'adresser au service après-vente.
- Le fabricant décline toute responsabilité en cas de dommages patrimoniaux causés à des biens ou à des personnes dérivant du non-respect des instructions de montage. Dans ces cas, la garantie pour défauts matériels est exclue.
- Le niveau de pression acoustique d'émission pondérée A est inférieur à 70 dB(A).
- Le nettoyage et l'entretien qui doivent être effectués par l'utilisateur ne doivent pas être confiés à des enfants sans surveillance.
- Avant toute intervention (entretien, nettoyage), il faut toujours débrancher le produit du secteur et des éventuelles batteries.
- Contrôler fréquemment l'installation, en particulier les câbles, les ressorts et les supports pour repérer d'éventuels déséquilibres et signes d'usure ou dommages. Ne pas utiliser l'installation en cas de réparations ou de réglages nécessaires étant donné qu'une panne ou un mauvais équilibrage de l'automatisme peut provoquer des blessures.
- Les matériaux de l'emballage du produit doivent être mis au rebut dans le plein respect des normes locales en vigueur.
- Le produit ne doit pas être installé à l'extérieur.
- Surveiller les portes en mouvement et garder les personnes à une distance de sécurité tant que la porte n'est pas complètement ouverte ou fermée.
- Attention lors de l'actionnement du dispositif de débrayage manuel (manœuvre manuelle) car une porte ouverte peut tomber à l'improviste à cause de ressorts fragilisés ou cassés, ou si elle est déséquilibrée.
- Vérifier chaque mois que la motorisation inverse le mouvement quand la porte heurte un obstacle de 50 mm de haut posé sur le sol. Si nécessaire, régler et vérifier à nouveau, car un réglage incorrect peut représenter un danger (pour les motorisations avec système de protection contre les risques d'encastrement actionné par le contact avec le bord inférieur de la porte).
- Tout câble d'alimentation détérioré **doit être remplacé** par le fabricant, ou par son service d'assistance technique, ou par un technicien possédant un même niveau de qualification, de manière à prévenir tout risque.

## 1.2 RECOMMANDATIONS POUR L'INSTALLATION

- Avant l'installation de la motorisation, s'assurer que les conditions mécaniques de la porte sont bonnes, que celle-ci est équilibrée et qu'elle s'ouvre et se ferme correctement.
- Avant l'installation de la motorisation, enlever tous les câbles ou les chaînes inutiles et désactiver tous les appareils tels que les dispositifs de blocage.,
- Vérifier l'absence de points d'encastrement et d'écrasement au niveau des parties fixes, quand la partie mobile se trouve en position d'ouverture ou de fermeture maximale ; le cas échéant, protéger ces parties.
- Installer l'organe de manœuvre pour le débrayage manuel (manœuvre manuelle) à une hauteur inférieure à 1,8 m. REMARQUE : s'il est amovible, l'organe de manœuvre doit être maintenu à proximité de la porte.
- S'assurer que les éléments de commande sont bien à l'écart des organes en mouvement tout en restant directement visibles. Sous réserve de l'utilisation d'un sélecteur, les éléments de commande doivent être installés à une hauteur minimale de 1,5 mètre et ne doivent pas être accessibles.

- Fixer de manière permanente les étiquettes d'avertissement contre les risques d'encastrement dans un endroit bien visible ou à proximité d'éventuels dispositifs de commande fixes.
- Fixer de façon permanente l'étiquette concernant le débrayage manuel (manœuvre manuelle) près de l'organe de manœuvre.
- Après l'installation, s'assurer que la motorisation empêche ou arrête le mouvement d'ouverture lorsque la porte est chargée avec une masse de 20 Kg fixée au milieu du bord inférieur de la porte (pour les motorisations pouvant être utilisées sur des portes dont la largeur d'ouverture est supérieure à 50 mm de diamètre).
- Après l'installation, vérifier que le mécanisme est correctement réglé et que la motorisation inverse le mouvement quand la porte heurte un obstacle de 50 mm de haut posé sur le sol (pour les motorisations embarquant un système de protection contre les risques d'encastrement actionné par le contact avec le bord inférieur de la porte). Après l'installation, s'assurer qu'aucune partie de la porte n'encadre la chaussée ou le trottoir.

## 2 DESCRIPTION DU PRODUIT ET APPLICATION

**SPIDO** est un actionneur électromécanique pour l'automatisation de portes sectionnelles, basculantes débordantes et non débordantes.

Pour une application avec des portes basculantes non débordantes, ou des portes basculantes débordantes sans ressort, il faut utiliser l'accessoire SPA5 non fourni.

La centrale fournie avec le produit alimente le moteur à courant continu, permet un ajustement optimal du couple et de la vitesse de l'opérateur, un relevé précis des cotes, le départ et la fermeture progressifs, la détection d'obstacle. Elle est également équipée d'un compteur interne qui permet d'enregistrer les manœuvres que l'opérateur effectue tout au long du cycle de vie du produit.

Le déverrouillage, actionné depuis le sol, débraye le chariot moteur du rail.



**Toute utilisation différente de celle décrite doit être considérée comme impropre et interdite !**

### 2.1 LISTE DES COMPOSANTS DU PRODUIT

La « **Figure 2** » représente les parties principales qui composent le SPIDO.

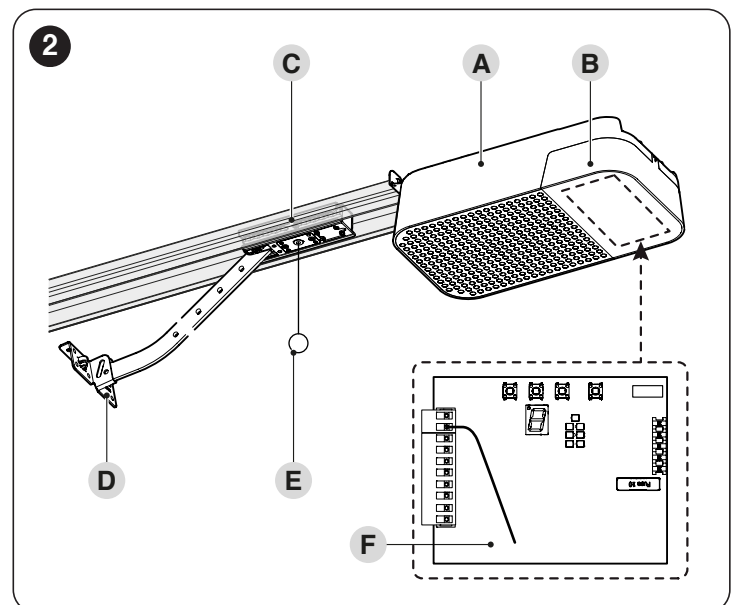

- A** Corps de l'opérateur
- B** Couvercle
- C** Chariot moteur
- D** Étrier de traction
- E** Système de déverrouillage/verrouillage
- F** Centrale de commande

## 3 INSTALLATION

### 3.1 VÉRIFICATIONS PRÉLIMINAIRES AVANT L'INSTALLATION



**L'installation doit être effectuée par du personnel qualifié, dans le respect des lois, des normes et des règlements ainsi que de toutes les instructions fournies ici.**

Avant de procéder à l'installation du produit, il faut :

- vérifier que la fourniture est intacte
- vérifier que tout le matériel à utiliser est en excellent état et adapté à l'usage prévu
- vérifier que la structure de la porte de garage est adaptée pour être équipée d'un automatisme
- vérifier que les caractéristiques de la porte de garage sont bien comprises dans les limites d'utilisation indiquées au paragraphe « **Limites d'utilisation du produit** » (page 4)
- vérifier que, dans la course de la porte de garage, aussi bien en fermeture qu'en ouverture, il n'y a pas de points présentant une plus grande friction
- vérifier que la zone de fixation de l'opérateur permet la manœuvre de débrayage de manière facile et sûre
- vérifier que les points de fixation des différents dispositifs se trouvent dans des endroits à l'abri des chocs et que les surfaces sont suffisamment solides
- éviter que les parties de l'automatisme puissent être immergées dans l'eau ou dans d'autres substances liquides
- ne pas positionner le produit à proximité de flammes ou de sources de chaleur, dans des atmosphères potentiellement explosives, particulièrement acides ou salines, afin d'éviter de l'endommager, de provoquer des anomalies de fonctionnement ou des situations de danger
- connecter la logique de commande à une ligne d'alimentation électrique avec mise à la terre
- sur la ligne électrique, il faut prévoir un dispositif assurant la mise hors tension de l'automatisme. Le dispositif doit avoir une distance d'ouverture entre les contacts permettant une déconnexion complète dans les conditions prévues par la catégorie de surtension III, conformément aux règles d'installation. Ce dispositif, en cas de besoin, garantit une déconnexion sûre et rapide de l'alimentation ; il doit donc être placé si possible dans une position visible depuis l'automatisme. Par contre, s'il est placé de façon non visible, il doit être muni d'un système qui empêche une éventuelle reconnexion accidentelle ou non autorisée de l'alimentation électrique, afin d'éviter tout danger. Le dispositif de déconnexion n'est pas fourni avec le produit.

### 3.2 LIMITES D'UTILISATION DU PRODUIT

Les données relatives aux performances des produits dans le chapitre « **CARACTÉRISTIQUES TECHNIQUES** » (page 31) sont les seules valeurs qui permettent d'évaluer correctement si le produit est adapté à l'utilisation.

Vérifier les limites de fonctionnement de **SPIDO** et des accessoires qui seront installés, en évaluant la pertinence de leurs caractéristiques pour répondre aux besoins de l'environnement et des limites suivantes :

- les dimensions de la porte de garage doivent être inférieures à 10,5 m<sup>2</sup>
- le poids de la porte de garage ne doit pas dépasser 110 kg
- l'étrier de fixation au mur doit être suffisamment long.

Tableau 1

SPIDO - LIMITES D'UTILISATION EN RELATION AU TYPE DE PORTAIL		
Type de porte de garage	Limites d'utilisation (m)	
	hauteur	largeur
<b>Sectionnel</b>	2,6	3,7
<b>Portes basculante non débordante (avec accessoire SPA5)</b>	2,4	3,5
<b>Portes basculante débordante (avec accessoire SPA5)</b>	3	3,5
<b>Basculante à ressort (sans accessoire SPA5)</b>	3	3,5

Les mesures du « **Tableau 1** » sont **indicatives et servent seulement à une estimation générale. La capacité réelle de SPIDO** à automatiser une porte de garage particulière dépend du degré d'équilibrage du vantail, des frottements des rails et d'autres phénomènes, même occasionnels, comme la pression du vent ou la présence de glace, qui pourraient gêner le mouvement du vantail.

Pour un véritable contrôle, il est absolument indispensable de mesurer la force nécessaire pour déplacer le vantail tout au long de sa course et de vérifier que cette dernière ne dépasse pas le « couple nominal » indiqué au chapitre « **CARACTÉRISTIQUES TECHNIQUES** » (page 31).



**Pour éviter les surchauffes, la centrale de commande prévoit un limiteur de manœuvres qui se base sur l'effort du moteur et la durée des cycles en intervenant quand la limite maximale est dépassée.**

### 3.3 IDENTIFICATION ET DIMENSIONS D'ENCOMBREMENT

Les dimensions d'encombrement sont indiquées dans la « **Figure 3** ».

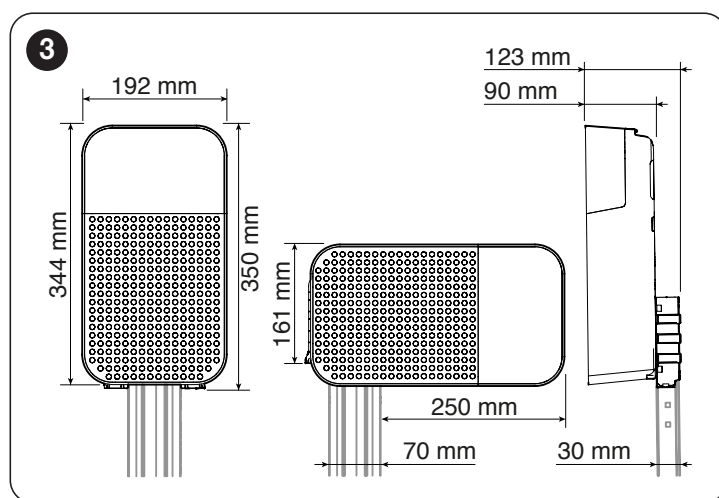

### 3.4 RÉCEPTION DU PRODUIT

Tous les composants présents dans le kit sont illustrés et listés ci-dessous.

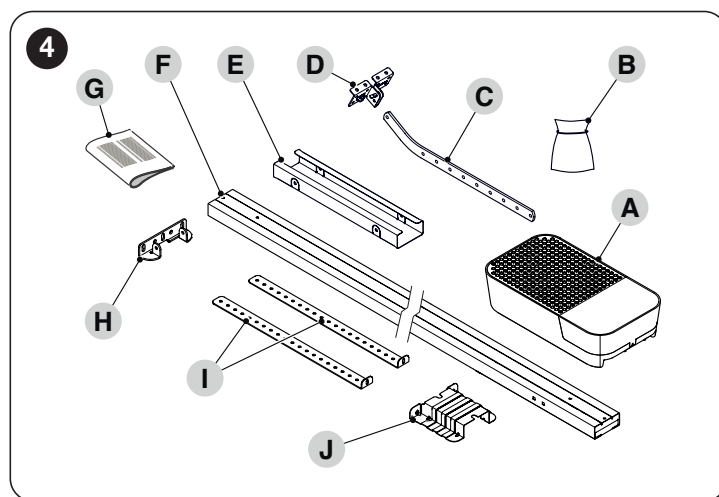

- A Motorréducteur
- B Petites pièces métalliques (vis, rondelles, etc.)
- C Tige d'entraînement
- D Équerre de la porte
- E Joint pour rail (dans le cas d'un rail en deux morceaux)
- F Rail assemblé/pré-assemblé
- G Guide Rapide
- H Étrier de fixation murale
- I Étrier de fixation au plafond
- J Étrier de fixation moteur

### 3.5 TRAVAUX DE PRÉPARATION À L'INSTALLATION

La figure montre un exemple d'installation d'automatisation, réalisée avec les composants **Nice**.

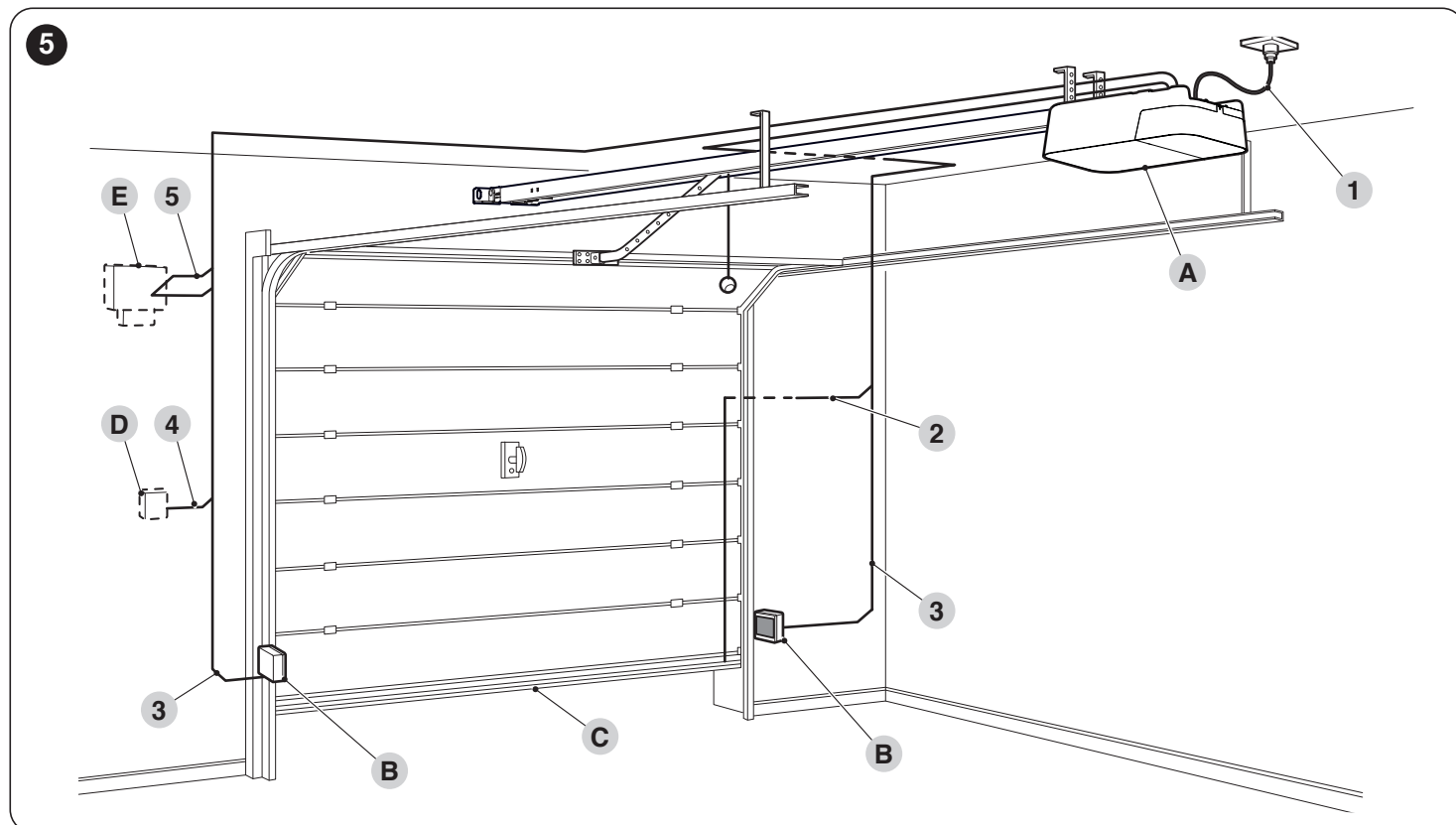

- A Motoréducteur
- B Photocellules
- C Bord primaire
- D Sélecteur à clé
- E Clignotant avec antenne incorporée

Ces composants sont placés selon un schéma typique et commun. En utilisant comme exemple de référence le schéma de la « **Figure 5** », établir la position approximative où sera installé chaque composant prévu dans l'installation.

Tableau 2

CARACTÉRISTIQUES TECHNIQUES DES CÂBLES ÉLECTRIQUES	
Identification	Caractéristiques du câble
1	Câble ALIMENTATION OPÉRATEUR 1 câble 3 x 1,5 mm <sup>2</sup> Longueur maximale 30 m [note 1]
2	Câble BORD PRIMAIRE 1 câble 2 x 0,5 mm <sup>2</sup> Longueur maximale 20 m
3	Câble de PHOTOCÉLULE 1 câble 4 x 0,5 mm <sup>2</sup> Longueur maximale 30 m
4	Câble SÉLECTEUR À CLÉ 2 câbles 2 x 0,5 mm <sup>2</sup> [note 2] Longueur maximale 50 m
5	Câble CLIGNOTANT 1 câble 2 x 0,5 mm <sup>2</sup> Longueur maximale 20 m
	Câble ANTENNE 1 câble blindé type RG58 Longueur maximale 10 m; conseillé < 5 m

**Note 1** Si le câble d'alimentation fait plus de 30 m de long, il faut utiliser un câble d'une section supérieure (par exemple 3 x 2,5 mm<sup>2</sup>) et il faut réaliser une mise à la terre de sécurité à proximité de l'automatisme.

**Note 2** Ces deux câbles peuvent être remplacés par 1 câble unique de 4 x 0,5 mm<sup>2</sup>.



**Avant de procéder à l'installation, préparer les câbles électriques nécessaires à l'installation et se reporter à la « Figure 5 » et à ce qui est indiqué au chapitre « CARACTÉRISTIQUES TECHNIQUES » (page 31).**



**Les câbles utilisés doivent être adaptés au type d'environnement où est effectuée l'installation.**



**Durant la pose des gaines pour le passage des câbles électriques, tenir compte du fait qu'à cause d'éventuels dépôts d'eau dans les boîtes de dérivation, les gaines de raccordement peuvent créer des phénomènes de condensation à l'intérieur de la centrale qui risquent d'endommager les circuits électroniques.**

La « **Figure 6** » présente les installations typiques pour une porte basculante débordante et non débordante.



**Pour les installations sur les portes débordantes et non débordantes, l'accessoire SPA5 est nécessaire.**

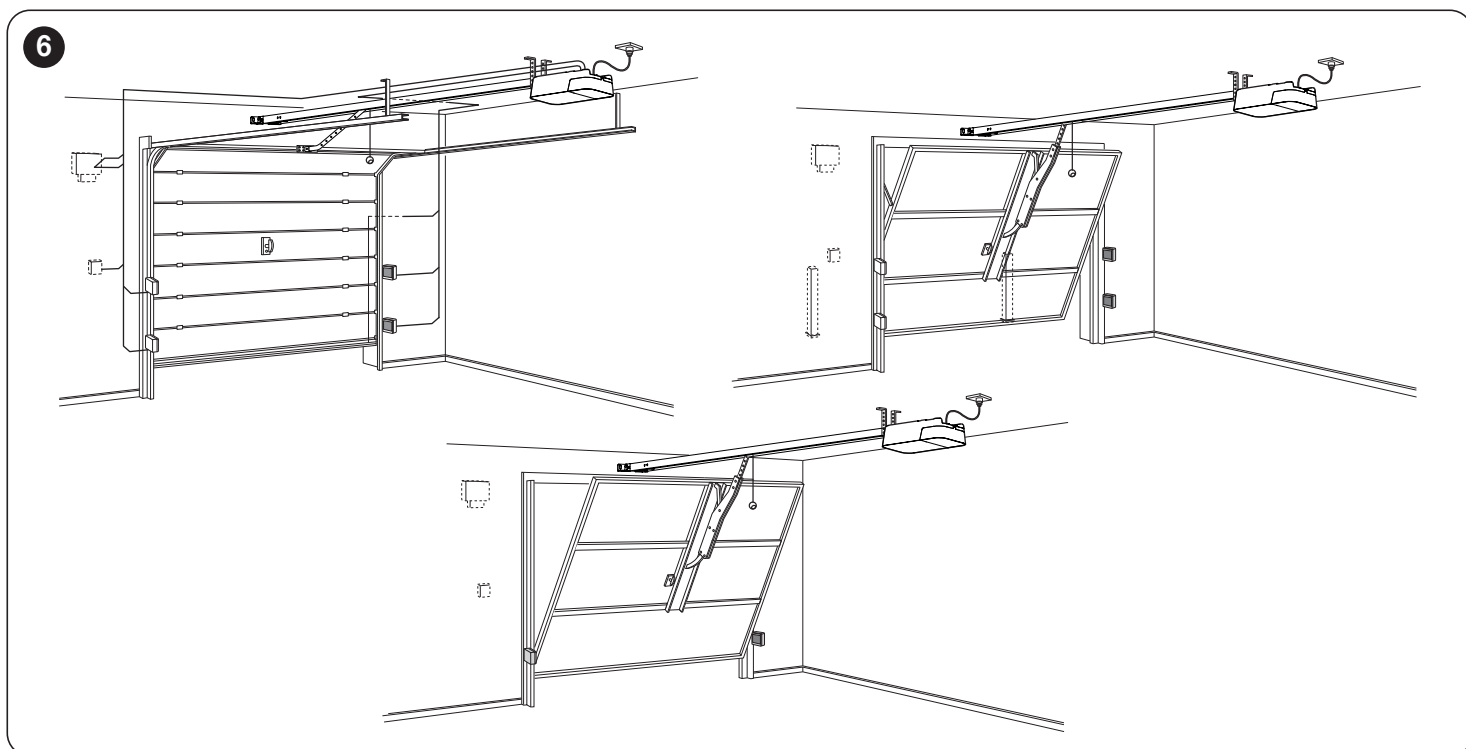

Si la porte à automatiser est de type basculant, vérifier que la cote E de la « **Figure 7** » est respectée, à savoir la distance minimum entre le côté supérieur du rail et le point maximum atteint par le bord supérieur de la porte de garage. Dans le cas contraire, l'opérateur ne peut pas être utilisé.

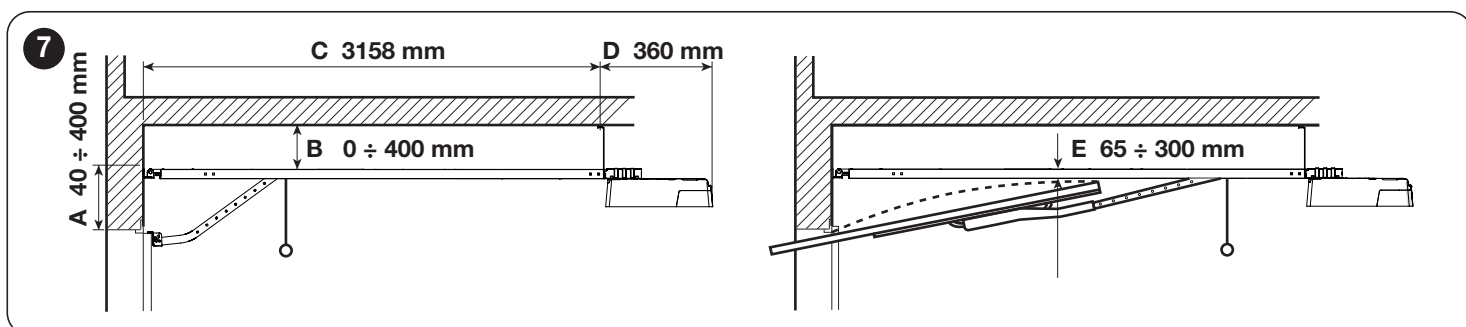

### 3.6 INSTALLATION DE L'OPÉRATEUR



**Une installation incorrecte peut causer de graves blessures aux personnes qui effectuent le travail et à celles qui utiliseront le produit.**

Avant de commencer l'assemblage de l'automatisme, faire les contrôles préliminaires décrits aux paragraphes « *Vérifications préliminaires avant l'installation* » (page 4) et « *Limites d'utilisation du produit* » (page 4).



**L'installation de l'automatisme doit être effectuée EXCLUSIVEMENT AVEC LA PORTE DE GARAGE FERMÉE.**

Pour installer **SPIDO**:

1. assembler le rail en faisant glisser les deux extrémités (A) dans le raccord (B) jusqu'à ce qu'elles se touchent (« **Figure 8** »)

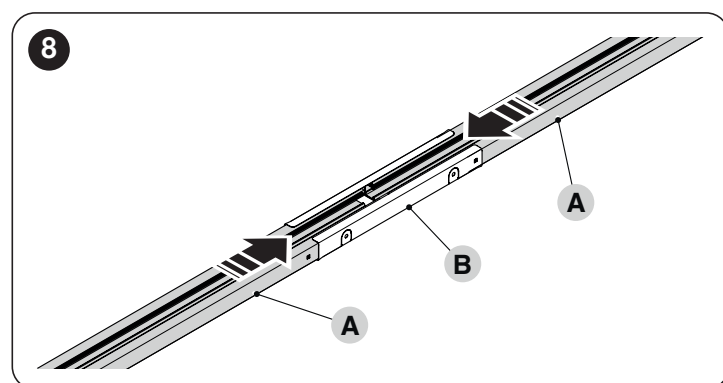

2. Si une fixation intermédiaire du guide est requise, le 4 peut être utilisé ailettes (C) présent dans l'articulation. Pour ce faire, faites simplement pivoter les volets de 90 ou 180° (D) («Figure 9»)

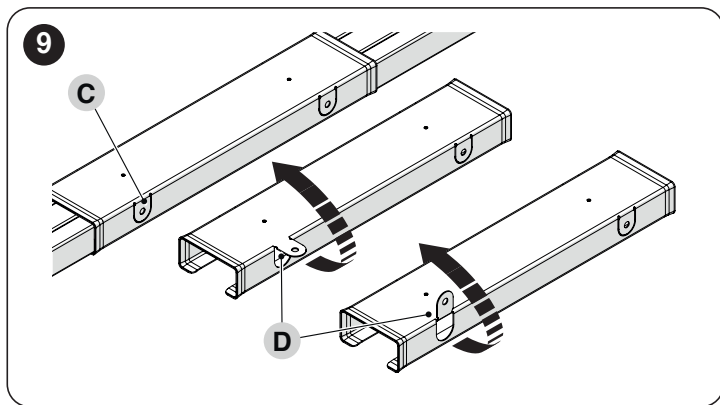

3. insérer l'étrier (E) dans la vis (C) et le faire glisser à l'intérieur du rail  
4. insérer le ressort, la rondelle et l'écrou (F) sur la vis (C) («Figure 10»)

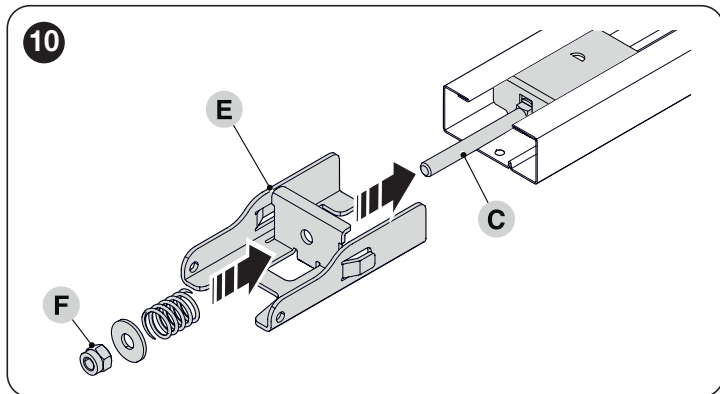

5. faire glisser la tête (G) jusqu'à l'extrémité du rail  
6. retourner le rail et bloquer la tête (G) à l'aide des vis fournies («Figure 11»)

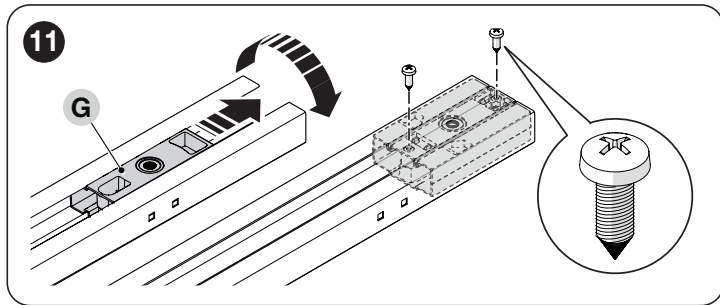

7. tourner l'écrou (F) pour tendre la courroie («Figure 12»)

**!** Si la courroie est très tendue, elle risque de casser l'opérateur, tandis que si elle est relâchée, elle peut provoquer des bruits gênants.

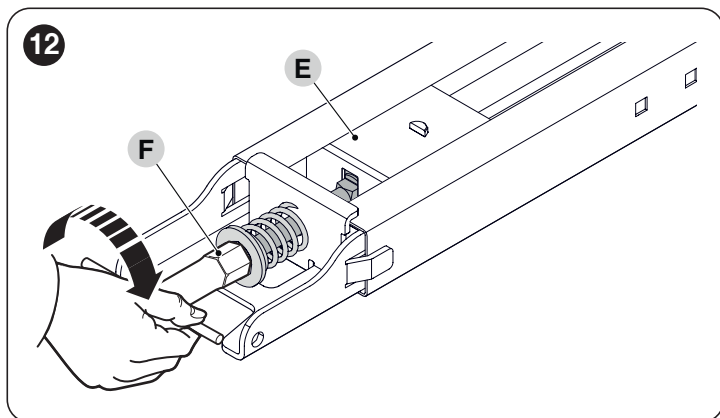

8. insérer le pivot (H) du moteur dans la tête (G)  
9. positionner l'étrier (I) et le fixer avec les quatre vis («Figure 13»)

**!** Le moteur peut être monté avec une rotation de 90° par rapport à l'axe du rail.

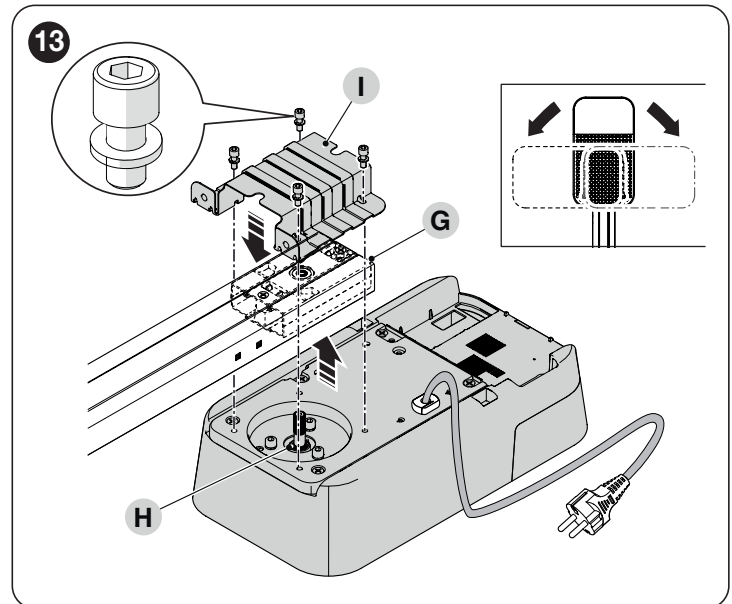

10. du côté de l'ouverture de la porte de garage, positionner l'étrier mural (J) sur le rail et le bloquer en insérant le pivot et la goupille («Figure 14»)

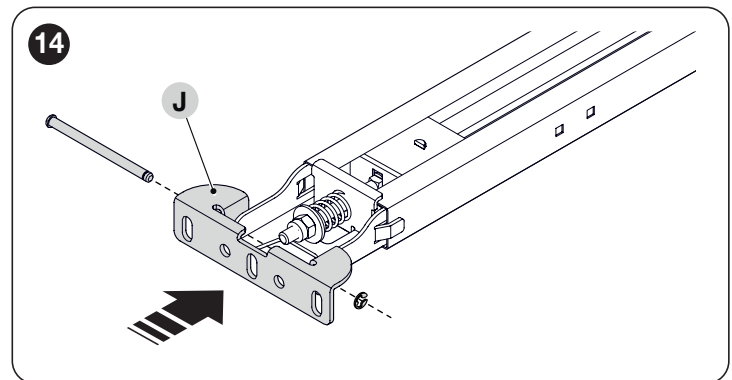

11. monter l'étrier de fixation de la porte (K) sur la tige d'entraînement (L)  
12. insérer le pivot (M) prévu à cet effet sur la tige et le bloquer avec la goupille (N) («Figure 15»)

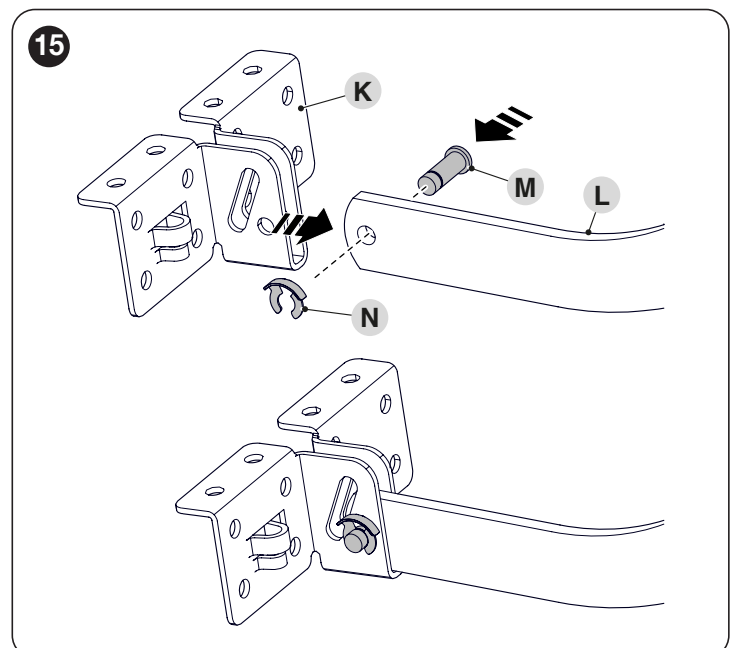

13. monter le pivot (O) sur la tige d'entraînement (L)
14. accrocher la tige au chariot moteur (P)
15. bloquer l'étrier en place avec les deux vis («Figure 16»)

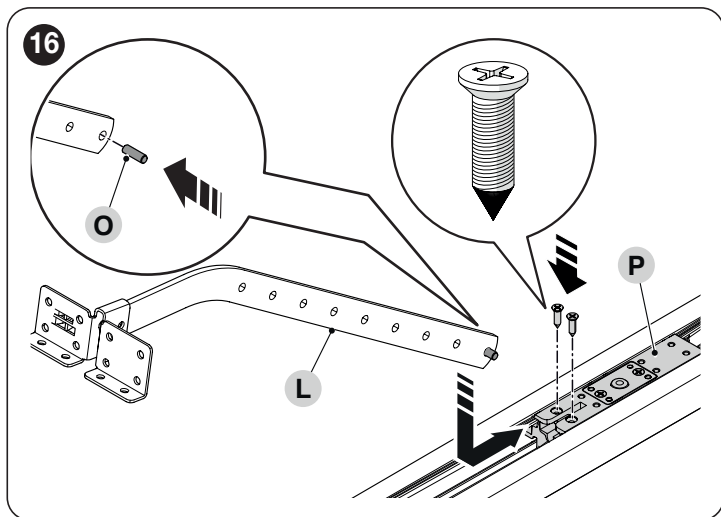

**!** Vérifier que les cotes choisies pour l'installation du produit sont compatibles avec les cotes limites (voir «Figure 7»).

16. fixer l'étrier mural (J) au mur au-dessus de la porte ou au plafond («Figure 17»)

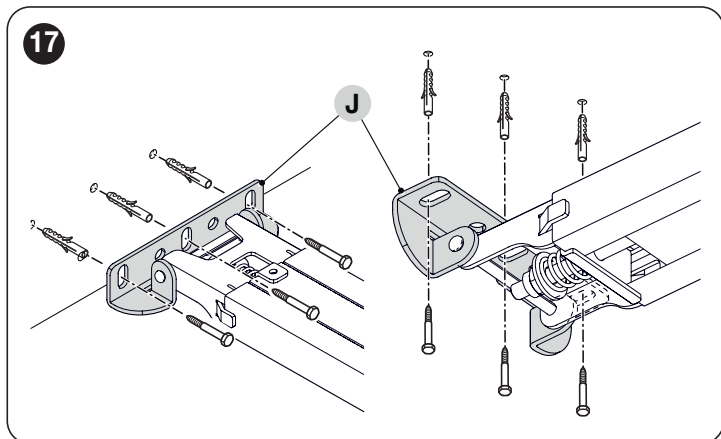

17. fixer avec deux vis les étriers au plafond (Q) en respectant la cote souhaitée («Figure 18»)

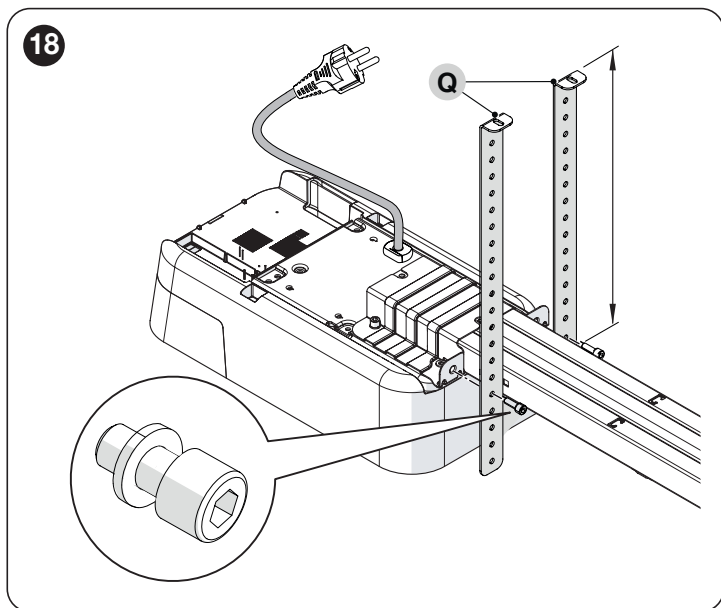

18. à l'aide d'une échelle, soulever l'opérateur jusqu'à ce que les étriers soient contre le plafond
19. tracer les points de perçage et déposer l'opérateur au sol («Figure 19»)

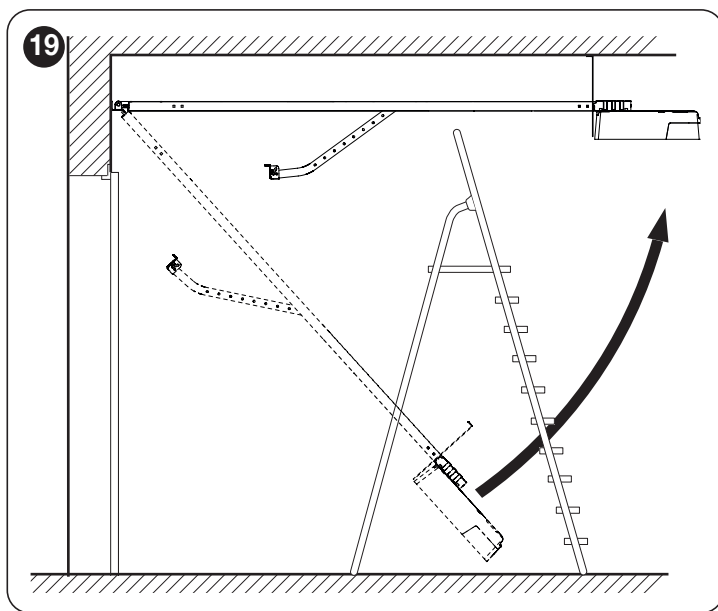

20. percer dans les points signalés
21. à l'aide d'une échelle, soulever l'opérateur jusqu'à ce que les étriers soient contre les trous
22. fixer en utilisant les vis et les chevilles adaptées au matériau («Figure 20»)

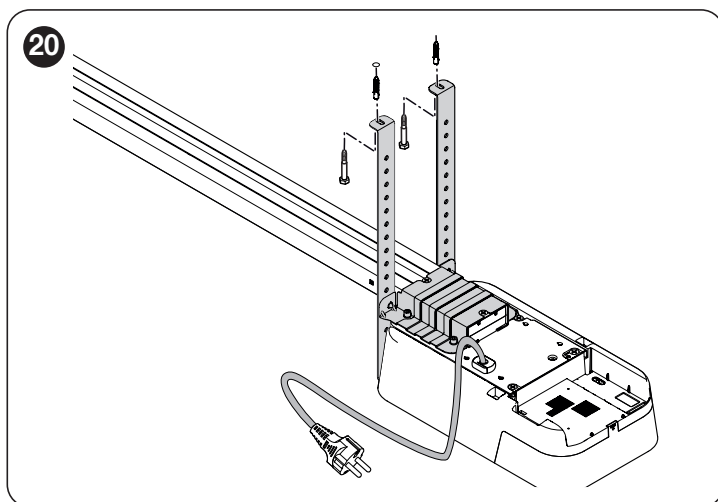

23. vérifier que le rail est parfaitement horizontal puis couper avec une petite scie la partie des étriers en trop («Figure 21»)

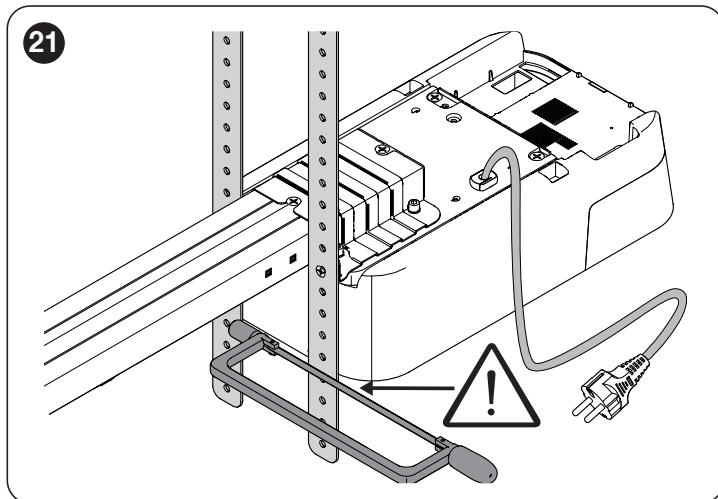

24. avec la porte fermée, tirer le cordon pour débrayer le chariot («Figure 22»)

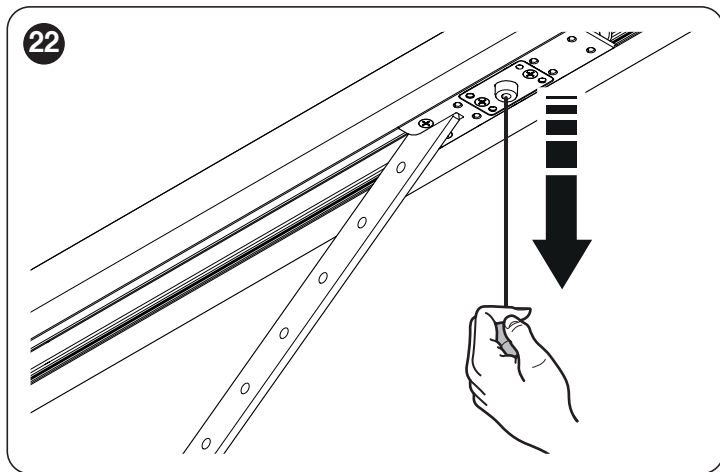

25. faire coulisser le chariot moteur jusqu'à ce que l'équerre de la porte (K) soit sur le bord supérieur de la porte, exactement perpendiculaire au rail (A)
26. fixer l'étrier (K) à l'aide de vis ou de rivets adaptés au matériau de la porte et à l'effort nécessaire pour la déplacer («Figure 23»)

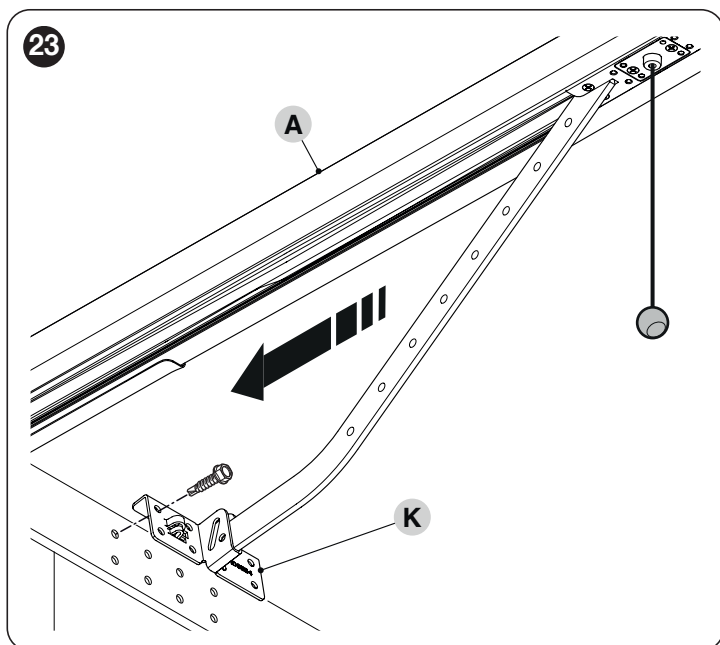

### 3.7 DÉBRAYER ET BLOQUER MANUELLEMENT L'OPÉRATEUR

L'opérateur est muni d'un système de débrayage mécanique qui permet d'ouvrir et de fermer manuellement la porte de garage. Ces opérations manuelles doivent être effectuées en cas de coupure de courant électrique ou d'anomalies de fonctionnement ou dans les phases d'installation.

Pour effectuer le déverrouillage :

1. tirer sur le cordon de débrayage (A) («Figure 24»)

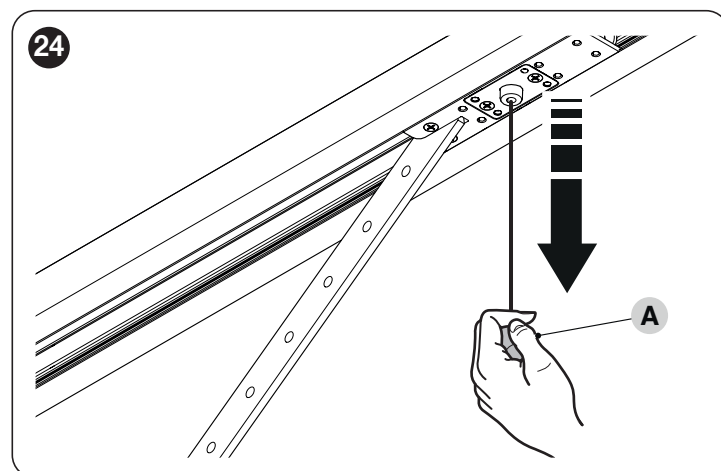

2. à ce stade, il est possible de déplacer manuellement la porte de garage dans la position souhaitée.

Pour verrouiller la porte, il faut la déplacer manuellement afin d'aligner la partie inférieure du chariot moteur avec la partie supérieure et permettre de la placer dans son logement.

## 4 BRANCHEMENTS ÉLECTRIQUES

### 4.1 VÉRIFICATIONS PRÉLIMINAIRES

 Toutes les connexions électriques doivent être effectuées en l'absence d'alimentation électrique du secteur et avec la batterie tampon débranchée (si elle est présente dans l'automatisme).

 Les raccordements doivent être effectués exclusivement par un personnel qualifié.

Pour effectuer les raccordements électriques :

1. desserrer la vis (A)
2. tirer le couvercle (B) légèrement vers l'extérieur et le tourner vers le bas («*Figure 25*»)

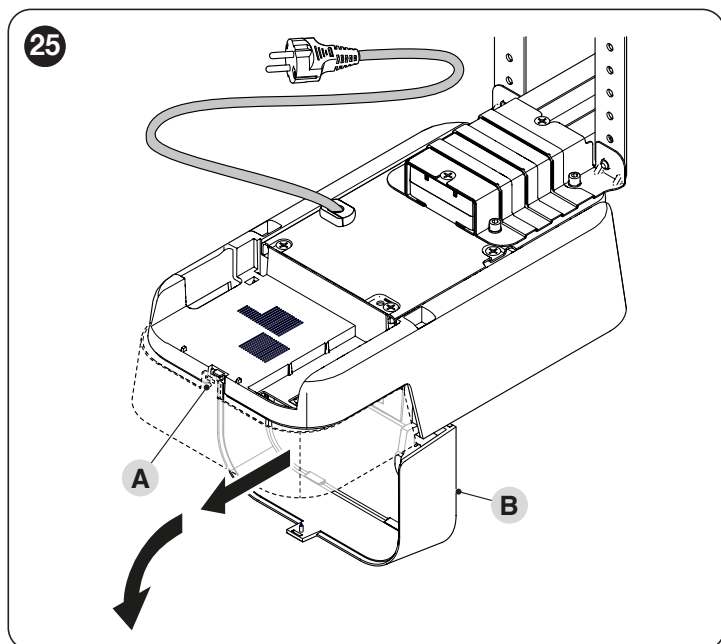

3. relier tous les câbles d'alimentation aux différents dispositifs, en laissant 20-30 cm de longueur en plus du nécessaire. Voir le « **Tableau 2** » pour le type de câbles et la « *Figure 27* » pour les branchements.
4. à l'aide d'un collier, rassembler et relier tous les câbles qui entrent dans l'opérateur («*Figure 26*»)

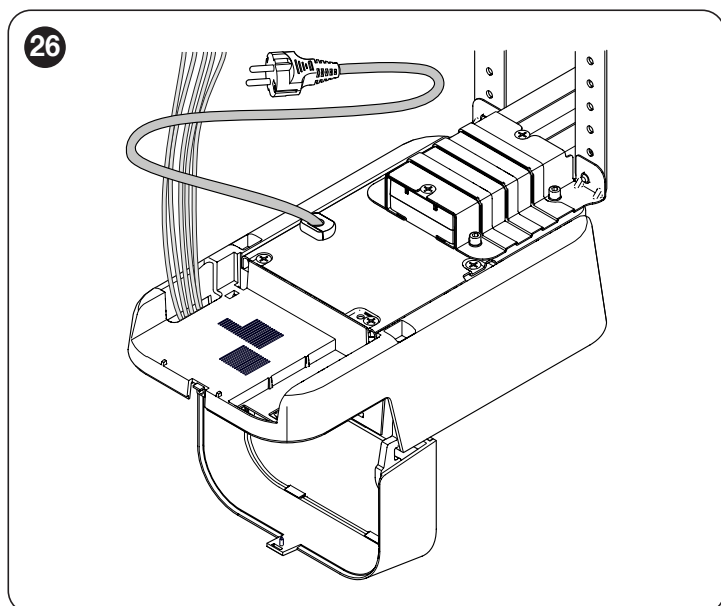

## 4.2 SCHÉMA ET DESCRIPTION DES CONNEXIONS

### 4.2.1 Schéma des connexions

#### Schéma des raccordements avec photocellules à relais sans PHOTOTEST

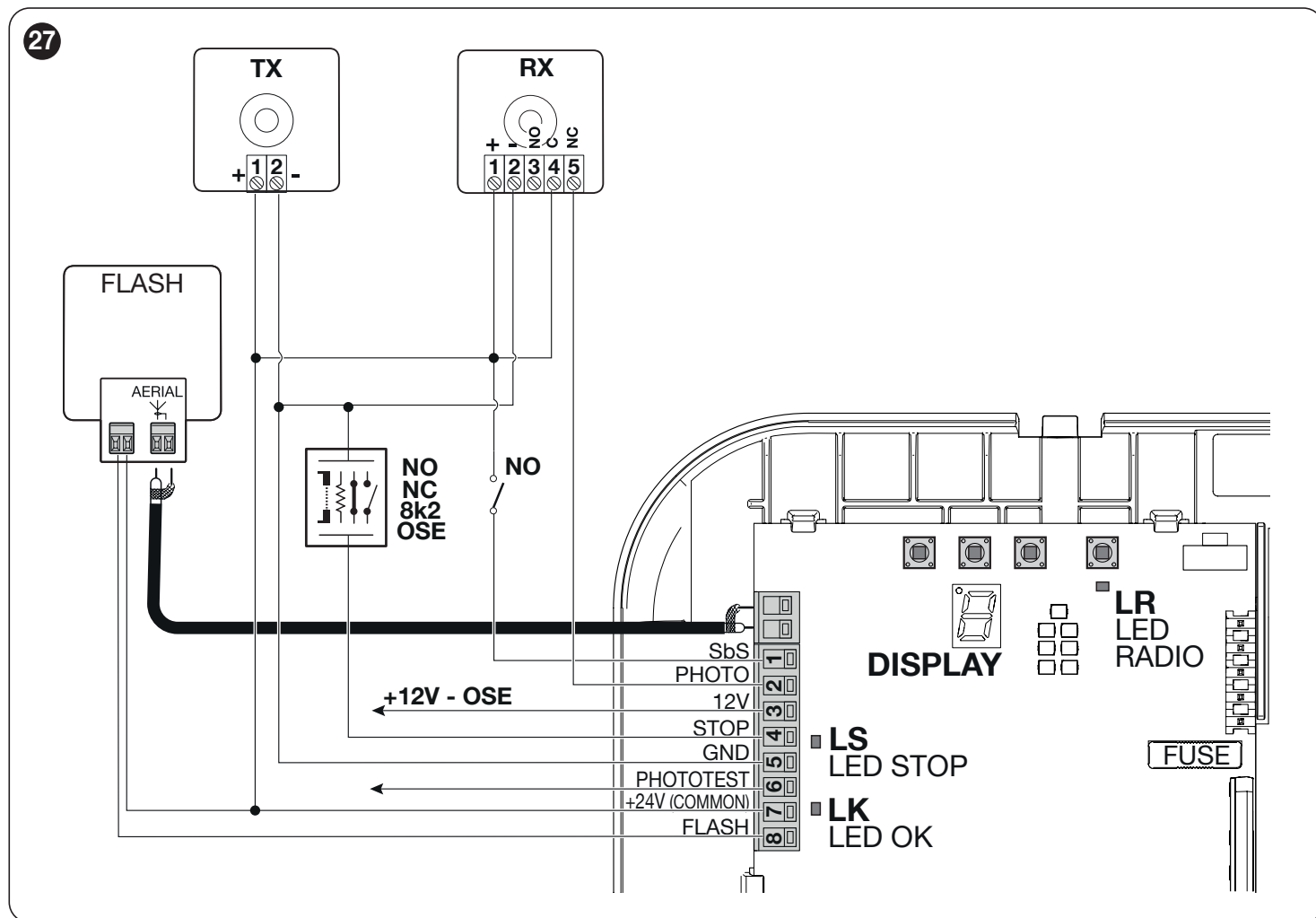

### 4.2.2 Description des connexions

Tableau 3

BRANCHEMENTS ÉLECTRIQUES	
Bornes	Description
FLASH	Cette sortie est programmable (voir le paragraphe « <b>PROGRAMMATION</b> » à la page 16) pour raccorder l'un des dispositifs suivants : <b>Clignotant</b> , Sortie « voyant porte ouverte », Ventouse [Note 1], Verrou électrique [Note 1], Serrure électrique [Note 1], Éclairage automatique, Canal radio n°1-4
	Si elle est programmée comme « <b>clignotant</b> » sur la sortie « FLASH », il est possible de connecter un clignotant de type « ELDC » ou similaire avec une seule lampe 12V maximale 21W de type auto. Pendant la manœuvre, la lampe clignote en restant 0,5 s allumée puis 0,5 s éteinte.
	Si la sortie « <b>témoin porte ouverte</b> » est programmée sur la sortie « FLASH », il est possible de raccorder une lampe témoin 24V maxi. 10W pour la signalisation d'une porte ouverte. Elle peut être programmée aussi pour d'autres fonctions (voir le chapitre « <b>PROGRAMMATION</b> » à la page 16).
	Si elle est programmée comme « <b>ventouse</b> » sur la sortie « FLASH », il est possible de brancher une ventouse de 24V, maxi 10W (versions avec électroaimant sans dispositifs électroniques). Quand la porte est fermée, la ventouse s'active et verrouille la porte. Pendant la manœuvre d'ouverture ou fermeture, elle est désactivée.
	Si elle est programmée comme « <b>verrou électrique</b> » sur la sortie « FLASH », il est possible de brancher un verrou électrique 24V, maxi 10W (versions avec électroaimant sans dispositifs électroniques). Pendant la manœuvre d'ouverture, le verrou électrique est activé et reste actif pour libérer la porte de garage et exécuter la manœuvre. À la fin de la manœuvre de fermeture, s'assurer que le verrou électrique se réenclenche mécaniquement.
	Si elle est programmée comme « <b>verrou électrique</b> » sur la sortie « FLASH », il est possible de brancher un verrou électrique 24V, maxi 10W (versions avec électroaimant sans dispositifs électroniques). Pendant la manœuvre d'ouverture, le verrou électrique est activé pendant un bref moment pour libérer la porte de garage et exécuter la manœuvre. À la fin de la manœuvre de fermeture, s'assurer que le verrou électrique se réenclenche mécaniquement.

## BRANCHEMENTS ÉLECTRIQUES

Bornes	Description
PHOTOTEST	Cette sortie est programmable (voir le paragraphe « <b>Configuration de fonctionnement PHOTOTEST</b> » à la page 20) pour raccorder l'un des dispositifs suivants : <b>PHOTOTEST (Default)</b> , Clignotant, Sortie « voyant porte ouverte », Ventouse [Note 1], Verrou électrique [Note 1], Serrure électrique [Note 1], Éclairage automatique, Canal radio n°1-4
STOP	Entrée pour les dispositifs qui bloquent ou éventuellement arrêtent la manœuvre en cours. En adoptant certaines solutions sur l'entrée, il est possible de connecter des contacts du type « Normalement Fermé », du type « Normalement Ouvert » ou un dispositif à résistance constante ou encore de type optique. D'autres informations sur STOP sont fournies au paragraphe « <b>Entrée STOP</b> » (page 27).
SbS	Entrée pour dispositifs qui commandent le mouvement en mode Pas à Pas ; on peut y raccorder des contacts de type « Normalement Ouvert ».
PHOTO	Entrée pour les dispositifs de sécurité. Il est possible d'y connecter des contacts du type « normalement fermé ».
AERIAL	Entrée de raccordement de l'antenne pour le récepteur radio ; l'antenne est incorporée sur le clignotant, autrement il est possible d'utiliser une antenne externe.

**Note 1** Seuls des dispositifs contenant l'électro-aimant peuvent être connectés.

## 5 VÉRIFICATIONS FINALES ET MISE EN SERVICE

### 5.1 BRANCHEMENT AU SECTEUR

Pour brancher l'opérateur au secteur, il suffit d'insérer la fiche dans une prise de courant. Si la fiche ne correspond pas à la prise de courant disponible, utiliser éventuellement un adaptateur.

**⚠ Ne pas couper ni enlever le câble d'alimentation fourni avec l'opérateur.**

**⚠ S'il n'y a pas de prise disponible, le branchement au secteur doit être effectué par du personnel spécialisé et qualifié satisfaisant les critères requis conformément aux lois, normes et règlements.**

**⚠ La ligne électrique doit être protégée contre les courts-circuits et les dispersions à la terre. Il faut prévoir un dispositif permettant de couper l'alimentation durant l'installation ou la maintenance de l'opérateur (la fiche + la prise peut suffire).**

Dès que le produit est alimenté, il est conseillé de faire quelques vérifications élémentaires :

1. s'assurer que la led OK commence à clignoter environ toutes les secondes.
2. attendre le signal de démarrage, indiqué sur l'écran par 3 secondes de clignotement rapide du symbole « 8 ».
3. vérifier que le clignotant raccordé à la sortie FLASH est bien éteint.

Dans le cas contraire, couper immédiatement l'alimentation de La centrale de commande et contrôler plus attentivement les branchements électriques.

D'autres informations utiles pour la recherche et le diagnostic des pannes sont fournies dans le paragraphe « **Résolution des problèmes** » (page 24).

### 5.2 PROGRAMMATION DES POSITIONS D'OUVERTURE ET DE FERMETURE DE LA PORTE

Fonction présente dans le menu INSTALLATION.

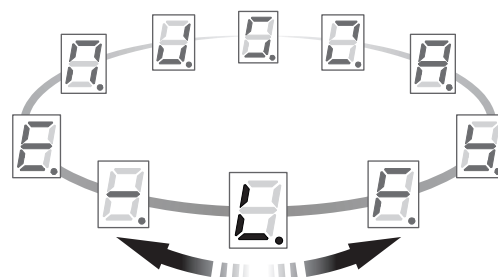

Afin de déplacer l'automatisme de manière correcte, la centrale doit détecter la présence de photocellules électriques, le type de dispositifs de sécurité raccordés à l'entrée STOP et ensuite mémoriser les positions d'arrêt.

Vérifications préliminaires:

- vérifier que la courroie ou la chaîne dans le rail est correctement tendue
- vérifier l'équilibrage de l'automatisme (la porte déverrouillée par le chariot moteur doit rester immobile dans chaque position d'ouverture)
- vérifier que le chariot moteur est verrouillé.

**⚠ Si, lors de la procédure suivante, il faut déplacer la porte à l'envers, il faut suivre la procédure décrite au chapitre « Inverser le sens de rotation du moteur » (page 14).**

**⚠ Si, pendant la programmation des positions, la procédure est interrompue par une commande STOP ou une intervention PHOTO, le mouvement sera arrêté et la cause de l'arrêt sera signalée (voir « Tableau 19 »). Après avoir vérifié la cause, il faudra reprendre la procédure là où elle a été interrompue en appuyant à nouveau sur les touches [Open ▲] ou [Close ▼].**

Pour lancer cette procédure :

1. maintenir la touche enfoncée **[Stop/Set]** pendant environ 5 secondes, le symbole sur l'écran clignote lentement («**Figure 28**»)

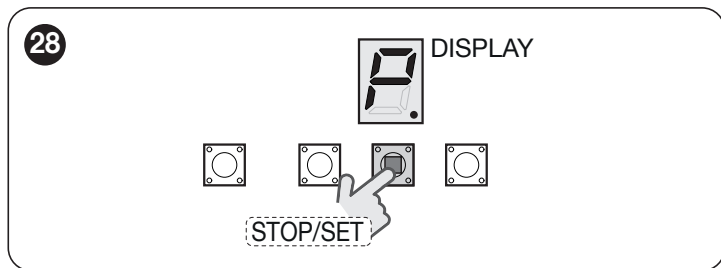

2. appuyer sur la touche **[Open ▲]**, le symbole sur l'écran clignote lentement («**Figure 29**»)

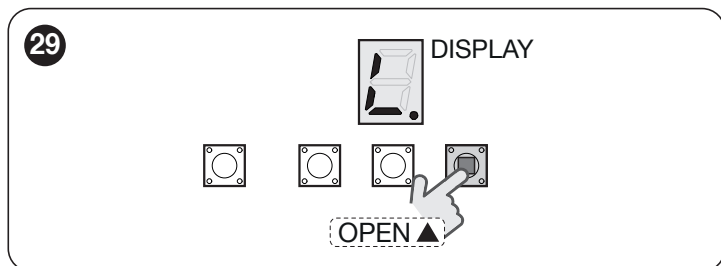

3. appuyer sur la touche **[Stop/Set]** pour lancer la procédure de reconnaissance : le symbole sur l'écran se mettra à clignoter plus rapidement («**Figure 30**»)

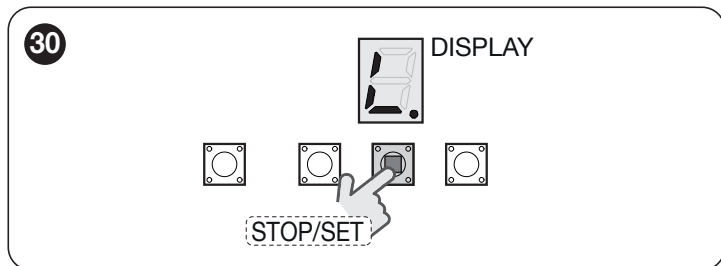

4. attendre que la centrale effectue la phase de reconnaissance des dispositifs ; une fois celle-ci terminée, l'écran s'affichera allumé fixe («**Figure 31**»)

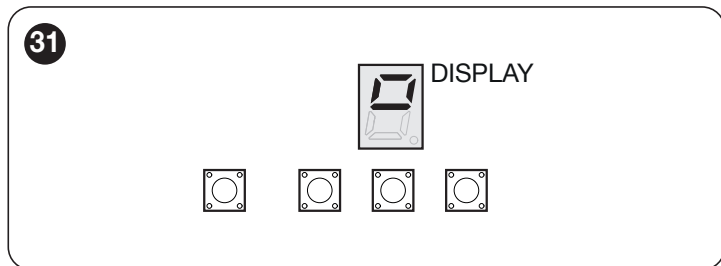

5. appuyer et maintenir enfoncée la touche **[Open ▲]** pour déplacer la porte en position d'ouverture maximale ; l'écran clignote pendant la manœuvre («**Figure 32**»). Si nécessaire, utiliser la touche **[Close ▼]** pour modifier la position de la porte

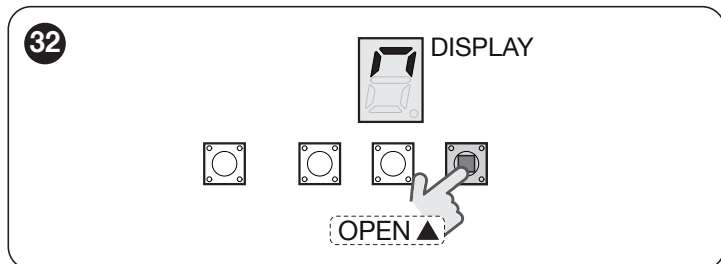

6. confirmer la position d'ouverture souhaitée en appuyant sur la touche **[Stop/Set]** jusqu'à ce que le symbole représenté sur la figure apparaisse, puis relâcher la touche («**Figure 33**»)

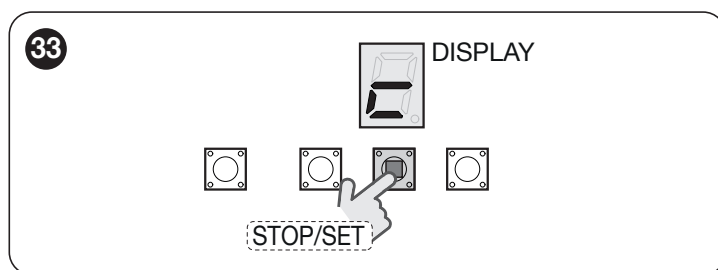

7. appuyer et maintenir enfoncée la touche **[Close ▼]** pour déplacer la porte en position de fermeture maximale ; l'écran clignote pendant la manœuvre («**Figure 34**»). Si nécessaire, utiliser la touche **[Open ▲]** pour modifier la position de la porte

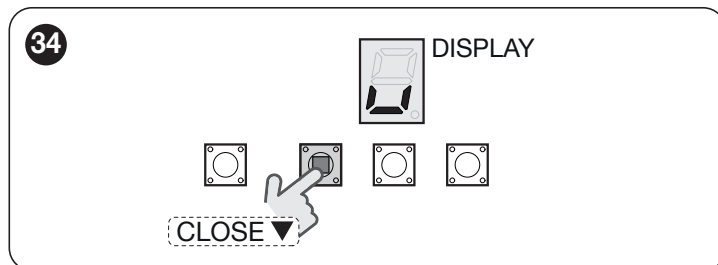

8. confirmer la position de fermeture souhaitée en appuyant sur la touche **[Stop/Set]** pendant 5 secondes ; le symbole sur l'écran clignote lentement («**Figure 35**»)

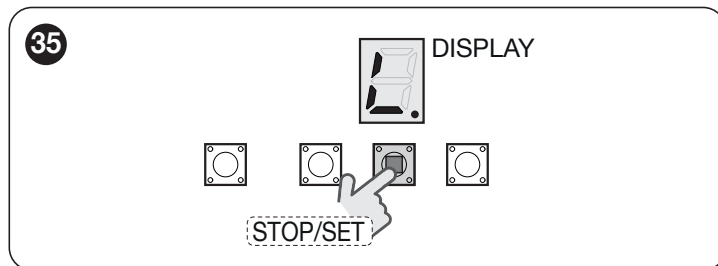

9. appuyer sur la touche **[Close ▼]** pour aller au symbole de sortie et appuyer une fois sur la touche **[Stop/Set]** pour quitter le menu («**Figure 36**»)

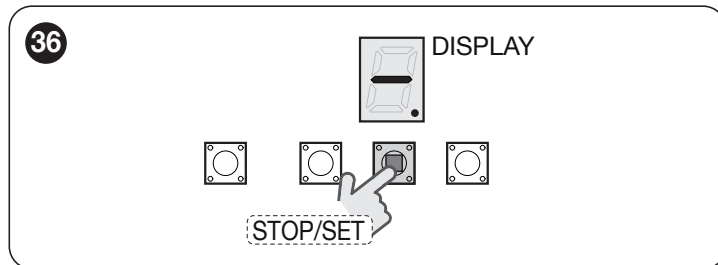

10. appuyer sur la touche **[Open ▲]** pour lancer la procédure de « Recherche automatique des forces » ; **attendre que la porte s'ouvre et se ferme**. Pendant cette phase, l'éclairage automatique clignotera une fois par seconde pour indiquer que la procédure est en cours
11. à la fin de la procédure, l'écran s'affiche en permanence allumé fixe («**Figure 37**»).

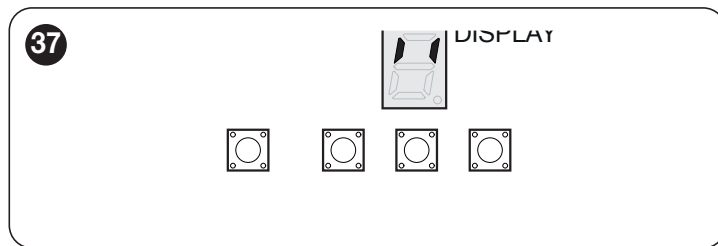

**Si l'écran clignote à la fin de la procédure, c'est qu'une erreur a été détectée. Il faut donc recommencer la procédure à partir du point 1.**

### 5.3 RECHERCHE AUTOMATIQUE DES FORCES

La centrale a besoin de cette procédure après avoir modifié certains paramètres (par exemple : vitesse, positions d'ouverture et de fermeture, valeur de déchargement, etc.) et est signalée par le clignotement de l'éclairage automatique.

Pour lancer cette procédure :

1. appuyer sur une des touches pour déplacer la porte (appuyer sur **[Open ▲]** si la porte est en position fermée, ou **[Close ▼]** si elle est en position ouverte) («**Figure 38**»)

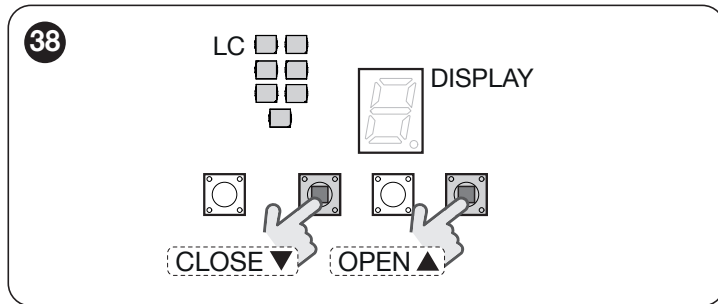

2. une manœuvre d'ouverture et une manœuvre de fermeture (ou vice versa) seront effectuées automatiquement et successivement pour permettre à la centrale d'évaluer la force nécessaire à utiliser dans les manœuvres suivantes



**Ces manœuvres sont effectuées avec une force élevée. Pendant leur exécution, vérifier la présence d'éventuels défauts de montage et de réglage ou d'autres anomalies comme par exemple les points de plus grand frottement puis procéder à leur réglage.**

3. la procédure est terminée, l'éclairage automatique (LC) s'éteint.



**Il est important que la procédure ne soit pas interrompue, par exemple, par une commande de STOP ou une intervention PHOTO. Si cela se produit, il est possible de la redémarrer en donnant la commande [Open ▲] o [Close ▼].**

### 5.4 VÉRIFICATION DU MOUVEMENT DE LA PORTE DE GARAGE

Après la reconnaissance automatique des forces, il est conseillé d'effectuer quelques manœuvres pour vérifier que le mouvement de la porte de garage est correct.

Pour ce faire :

1. appuyer sur la touche **[Open ▲]** pour commander une manœuvre d'ouverture. Vérifier que cette manœuvre est effectuée régulièrement sans changement de vitesse. La porte de garage doit ralentir lorsqu'elle se trouve entre 30 et 20 cm de l'ouverture maximale précédemment fixée.
2. appuyer sur la touche **[Close ▼]** pour commander une manœuvre de fermeture : vérifier qu'elle est effectuée régulièrement sans variations de vitesse. La porte doit ralentir lorsqu'elle se trouve entre 30 et 20 cm du sol et s'arrêter en appuyant sur le sol. Puis elle effectue une brève manœuvre d'ouverture pour relâcher la tension de la courroie/chaîne («**Figure 39**»)

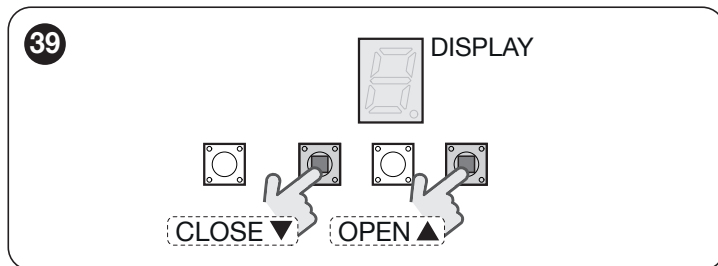

3. durant la manœuvre, vérifier que le clignotant clignote à une fréquence régulière de 0,5 s allumé et 0,5 s éteint
4. effectuer différentes manœuvres d'ouverture et de fermeture pour mettre en évidence les éventuels défauts de montage et de réglage ou d'autres anomalies, comme par exemple les points de plus grande friction
5. vérifier que la fixation de l'opérateur et du rail est solide, stable et suffisamment résistante même en cas de brusques accélérations ou de décélérations du mouvement de la porte de garage.

### 5.5 INVERSER LE SENS DE ROTATION DU MOTEUR

La procédure suivante permet de changer le sens de rotation du moteur au cas où une installation inversée serait nécessaire.



**Cette procédure n'est disponible que pendant la phase de démarrage de la centrale.**

Pour effectuer cette procédure :

1. éteindre la centrale en retirant le fusible F1 («**Figure 40**»)

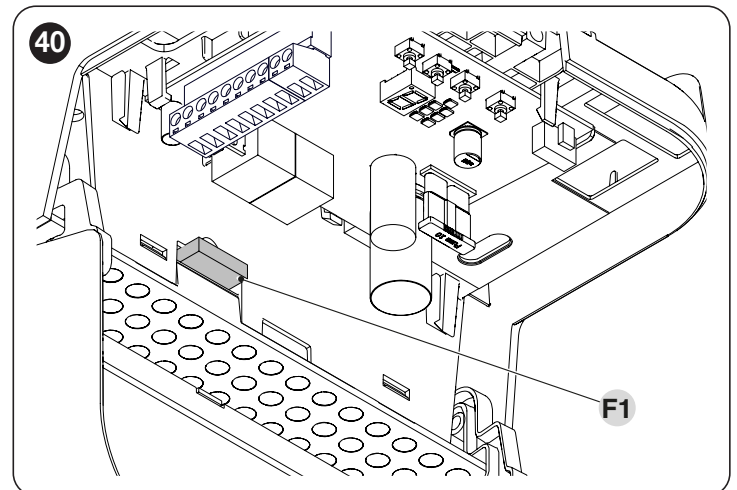

2. appuyer et maintenir enfoncée la touche **[Stop/Set]**
3. remettre le fusible en place : la centrale s'allumera
4. après 3 secondes du démarrage, relâcher la touche **[Stop/Set]** («**Figure 41**»)

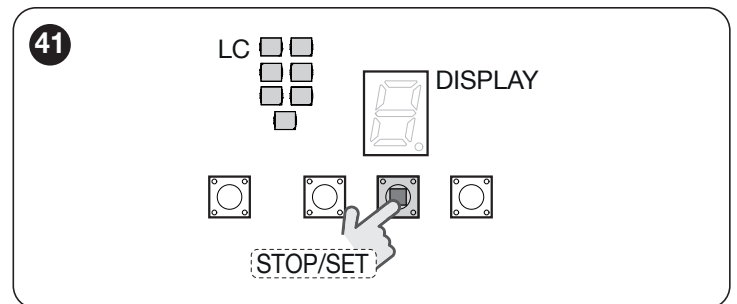

5. appuyer sur la touche **[Stop/Set]** pour modifier le sens de rotation qui sera représenté par l'éclairage automatique (LC) :
  - avec LC allumé, le sens de rotation est inversé
  - avec LC éteint, le sens de rotation est normal
6. attendre 3 secondes sans appuyer sur aucune touche pour confirmer et quitter la programmation.



**Après avoir modifié le sens de rotation, il faudra de nouveau effectuer la procédure de reconnaissance des cotes (voir le chapitre « Programmation des positions d'ouverture et de fermeture de la porte » à la page 12).**

## 6 ESSAI ET MISE EN SERVICE

Il s'agit des phases les plus importantes dans la réalisation de l'automatisation, afin de garantir la sécurité maximum de l'installation. La procédure d'essai peut être également utilisée pour vérifier périodiquement les dispositifs qui composent l'automatisme.



**Les phases de l'essai et de la mise en service de l'automatisme doivent être effectuées par du personnel qualifié et expérimenté, qui devra se charger d'établir les essais nécessaires pour vérifier les solutions adoptées en fonction du risque présent et s'assurer du respect de tout ce qui est prévu par les lois, les normes et les réglementations. Notamment il faudra vérifier le respect de toutes les prescriptions de la norme EN 12453 qui établit les méthodes d'essai pour le contrôle des automatismes des portes de garage.**

Les dispositifs supplémentaires doivent faire l'objet d'essais spécifiques en termes de fonctionnalités, mais aussi au niveau de leur interaction avec la centrale. Consulter pour cela les manuels d'instructions de chaque dispositif.

### 6.1 ESSAI DE MISE EN SERVICE

Pour exécuter l'essai :

1. s'assurer du strict respect des instructions fournies au chapitre « **CONSIGNES ET PRÉCAUTIONS GÉNÉRALES DE SÉCURITÉ** » (page 2)
2. débrayer l'opérateur tel qu'indiqué dans le paragraphe « **Débrayer et bloquer manuellement l'opérateur** » (page 9)
3. vérifier qu'il est possible de déplacer manuellement le portail en ouverture et en fermeture avec une force ne dépassant pas 225N (environ 23 kg)
4. embrayer l'opérateur
5. à l'aide des dispositifs de commande (sélecteur, émetteur, radio, etc.), réaliser des essais d'ouverture, de fermeture et d'arrêt de la porte de garage, en veillant à ce que le mouvement corresponde bien à ce qui est prévu. Il est conseillé d'effectuer différentes manœuvres pour contrôler la fluidité de la porte de garage et détecter les éventuels défauts de montage et de réglage ainsi que la présence de points de frottement
6. Pour vérifier le fonctionnement des photocellules et, en particulier, pour contrôler qu'il n'y a pas d'interférences avec d'autres dispositifs, passer un cylindre de 5 cm de diamètre et de 30 cm de longueur sur l'axe optique, d'abord à proximité de l'émetteur « **TX** », puis du récepteur « **RX** » et enfin au centre, entre les deux, et vérifier que dans tous les cas le dispositif intervient en passant de l'état Actif à l'état Alarme et vice-versa. Pour finir, vérifier que cela provoque l'action prévue. Ainsi, par exemple, la manœuvre de fermeture inversera le mouvement.
7. vérifier un à un le fonctionnement correct de tous les dispositifs de sécurité de l'installation (photocellules, barres palpeuses, etc.). Lorsqu'un dispositif se déclenche, la led « **OK** » présente sur la centrale de la commande clignote deux fois plus rapidement pour confirmer la reconnaissance
8. si les situations de risque liées au mouvement des vantaux ont été enregistrées moyennant la limitation de la force d'impact, il faut effectuer la mesure de la force d'impact selon les prescriptions de la norme EN 12445. Si le contrôle de la « force moteur » est utilisé pour aider le système à réduire la force d'impact, essayer et trouver les réglages qui donnent les meilleurs résultats.

### 6.2 MISE EN SERVICE



**La mise en service ne peut être faite que si toutes les phases d'essai ont été exécutées avec un résultat positif.**



**Avant de mettre l'automatisme en service, informer de manière adéquate le propriétaire sur les dangers et les risques résiduels.**



**La mise en service partielle ou dans des situations « provisoires » n'est pas autorisée.**

Pour effectuer la mise en service :

1. réaliser le dossier technique de l'automatisme qui devra inclure les documents suivants : le schéma complet de l'automatisme, le schéma des connexions électriques effectuées, l'analyse des risques présents et les solutions adoptées, la déclaration de conformité du fabricant de tous les dispositifs utilisés et la déclaration de conformité établie par l'installateur
2. fixer de manière permanente à proximité de la porte de garage une étiquette ou une plaque indiquant les opérations à effectuer pour le débrayage et la manœuvre manuelle
3. fixer sur la porte de garage une plaque contenant au moins les données suivantes : type d'automatisme, nom et adresse du fabricant (responsable de la « mise en service »), numéro de série, année de construction et label « CE »
4. remplir et remettre au propriétaire la déclaration de conformité de l'automatisme
5. remplir et remettre au propriétaire la déclaration de conformité de l'automatisme le « Manuel d'utilisation » de l'automatisme
6. réaliser et remettre au propriétaire de l'automatisme le « Plan de maintenance » qui réunit les prescriptions pour la maintenance de tous les dispositifs de l'automatisme.



**Pour tous les documents mentionnés ci-dessus, Nice grâce à son service d'assistance technique, met à disposition : les manuels d'instruction, les guides et les formulaires pré-remplis.**

## 7 PROGRAMMATION

La centrale présente 4 touches : [Open ▲], [Stop/Set], [Close ▼] et [Radio 📻]) (« Figure 42 ») qui peuvent être utilisées pour contrôler et programmer la centrale.

La centrale dispose également d'un écran à 7 segments qui facilite la navigation dans le menu lors de la modification des paramètres et des fonctions.

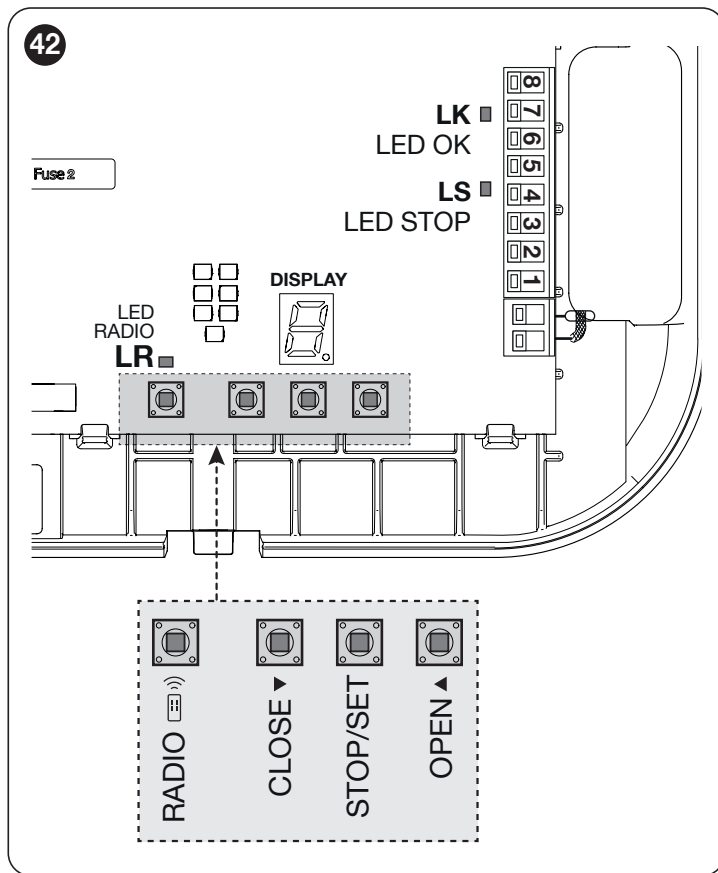

### 7.1 UTILISER LES TOUCHES DE PROGRAMMATION

**Pendant la programmation :**

**[Open ▲]**

- fait défiler le menu de programmation en avant
- augmente d'un point la valeur du paramètre en cours de modification

**[Stop/Set]**

- accède à la configuration du paramètre sélectionné
- confirme la valeur sélectionnée

**[Close ▼]**

- fait défiler le menu de programmation en arrière
- diminue d'un point la valeur du paramètre en cours de modification

**[Radio 📻])]**

- inutilisé

**Pendant le fonctionnement normal :**

**[Open ▲]**

- effectue une ouverture

**[Stop/Set]**

- arrête la manœuvre en cours
- avec moteur arrêté, allume et éteint l'éclairage automatique
- permet d'accéder au menu de programmation en l'appuyant pendant 5 secondes

**[Close ▼]**

- effectue une fermeture

**[Radio 📻])]**

- permet de mémoriser ou d'effacer des radio-commandes

### 7.2 PROGRAMMATION DE LA CENTRALE DE COMMANDE

Le menu de programmation donne accès aux fonctions de l'automatisme et permet de modifier sa configuration.

Le menu se compose de 10 options qui permettent de configurer un paramètre ou de lancer une procédure spécifique. Les options défilent de manière cyclique, c'est-à-dire qu'après la dernière option, on revient à la première.



**L'accès au menu de programmation n'est autorisé que lorsque le moteur est à l'arrêt.**

Pour accéder aux fonctions de programmation d'un menu :

1. maintenir la touche enfoncée [Stop/Set] pendant environ 5 secondes, le symbole sur l'écran clignote lentement (« Figure 43 »)



**Ce symbole ne s'affichera qu'au premier accès et ne sera plus visible après une seule pression sur les touches [Open ▲] ou [Close ▼].**

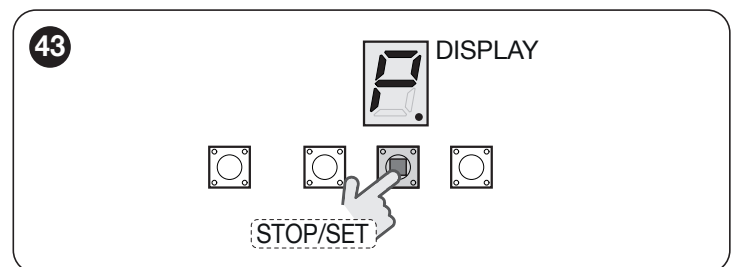

**Chaque option de menu est représentée par le point allumé pour la distinguer des valeurs de programmation respectives qui, en revanche, ont le point éteint.**

2. appuyer sur les touches [Open ▲] ou [Close ▼] jusqu'à ce que le menu souhaité soit atteint (« Figure 44 »)

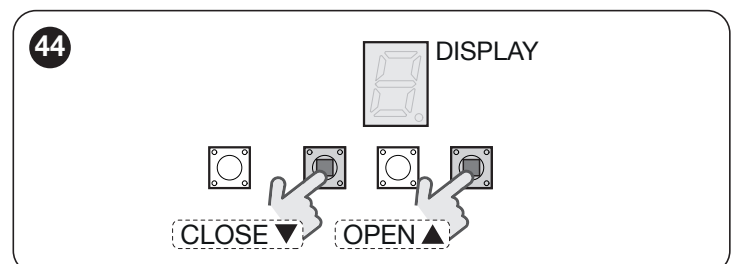

3. appuyer sur la touche [Stop/Set] pour accéder au paramètre : selon la fonction exécutée par ce dernier, il sera possible de configurer une valeur ou de lancer une procédure spécifique. Pour en savoir plus, se référer à « Tableau 4 » et aux chapitres suivants



**Si la configuration actuelle d'un paramètre ne correspond à aucune des valeurs par défaut (voir les détails de chaque paramètre), le symbole sera affiché dans la « Figure 45 ». Il sera possible ensuite d'utiliser les touches [Open ▲] ou [Close ▼] pour modifier la valeur en la remplaçant par une configuration connue.**

45

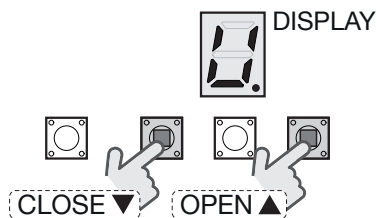

4. appuyer sur les touches [Open ▲] ou [Close ▼] pour modifier la valeur souhaitée
5. appuyer sur la touche [Stop/Set] pour confirmer la valeur sélectionnée et revenir au menu de programmation. Sinon, il est possible de quitter sans effectuer de modifications, accéder au symbole de sortie (« **Figure 46** ») et confirmer avec la touche [Stop/Set]



Il est possible d'effectuer plusieurs opérations de programmation sans quitter le menu : dans ce cas, répéter la procédure à partir du point 2. À la fin de la programmation, passer au point 6.

6. pour quitter le menu, atteindre le symbole de sortie et confirmer avec la touche [Stop/Set] (« **Figure 46** »).

46



Tableau 4

MENU DE PROGRAMMATION				
Pos.	Symbole	Valeurs	Fonction	Description
-		-	Centrale en attente de commandes	Unité de contrôle correctement configurée (appareils programmés et positions acquises)
0		-	Accès au menu	Visible uniquement lors du premier accès
1		-	Recherche de dispositifs et programmation des positions (voir le chapitre « <b>Programmation des positions d'ouverture et de fermeture de la porte</b> » à la page 12)	Permet de reconnaître les dispositifs connectés et/ou de programmer les cotes
2		0-9 (« <b>Tableau 5</b> »)	Force (voir le chapitre « <b>Configuration de la force du moteur</b> » à la page 18)	Permet de modifier les forces d'ouverture et de fermeture de l'automatisme
3		0-9 (« <b>Tableau 6</b> »)	Vitesse (voir le chapitre « <b>Configuration de la vitesse du moteur</b> » à la page 18)	Permet de modifier les vitesses d'ouverture et de fermeture de l'automatisme (la « <b>Recherche automatique des forces</b> » sera exécutée à la fin)
4		0-9 (« <b>Tableau 7</b> »)	Fermeture automatique (voir le chapitre « <b>Configuration de la fermeture automatique</b> » à la page 19)	Permet d'activer, de désactiver ou de modifier le temps de pause de la fermeture automatique
5		0-9 (« <b>Tableau 8</b> »)	Configuration FLASH (OUT1) (voir le chapitre « <b>Configuration de fonctionnement FLASH</b> » à la page 19)	Permet de modifier la configuration de fonctionnement de la sortie FLASH (OUT1)
6		0-9 (« <b>Tableau 9</b> »)	Configuration PHOTOTEST (OUT2) (voir le chapitre « <b>Configuration de fonctionnement PHOTOTEST</b> » à la page 20)	Permet de modifier la configuration de fonctionnement de la sortie PHOTOTEST (OUT2)
7		0-9 (« <b>Tableau 10</b> »)	Déchargement de la tension (voir le chapitre « <b>Configuration du déchargement de la tension</b> » à la page 20)	Permet de modifier la longueur du déchargement (la « <b>Recherche automatique des forces</b> » sera exécutée à la fin)
8		0-3 (« <b>Tableau 11</b> »)	Fonctionnement SbS (voir le chapitre « <b>Configuration du fonctionnement SbS</b> » à la page 21)	Permet de modifier la configuration de fonctionnement de la commande Step By Step (Pas-à-pas)
9		0-3 (« <b>Tableau 12</b> »)	Effacement de la mémoire (voir le chapitre « <b>Effacement de la mémoire</b> » à la page 21)	Permet d'effacer la configuration existante ou les radio-commandes mémorisées
10		-	Sortie	Sortie du menu ou annulation de la modification en cours d'un paramètre

### 7.3 CONFIGURATION DE LA FORCE DU MOTEUR

Fonction présente dans le menu FORCE.

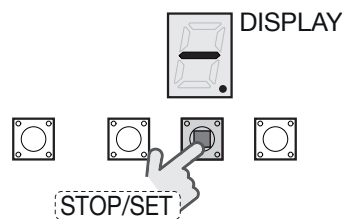
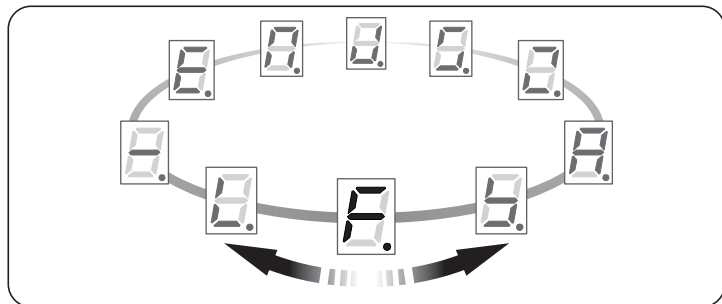

Cette fonction permet de modifier la force et la sensibilité aux frottements que la centrale utilise pour déplacer la porte.

À l'aide des touches **[Open ▲]** et **[Close ▼]**, sélectionner l'une des valeurs du tableau ci-dessous. Pour terminer, appuyer sur la touche **[Stop/Set]**.

Tableau 5

SÉLECTION DE LA FORCE DU MOTEUR	
Valeur	Description
0	Force minimum
1	...
2	...
3	...
4	...
5 (Par défaut)	<b>Force moyenne</b>
6	...
7	...
8	...
9	Force maximum

### 7.4 CONFIGURATION DE LA VITESSE DU MOTEUR

Fonction présente dans le menu VITESSE.

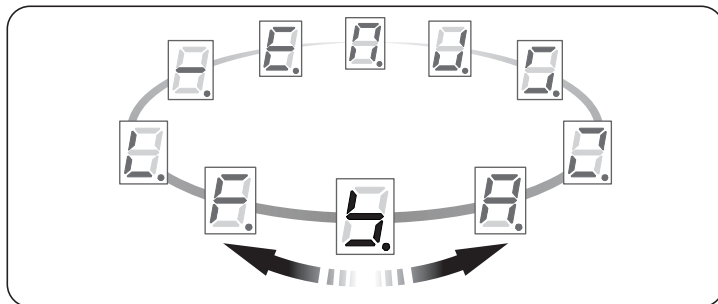

Cette fonction permet de modifier les vitesses d'ouverture et de fermeture de l'automatisme.

À l'aide des touches **[Open ▲]** et **[Close ▼]**, sélectionner l'une des valeurs du tableau ci-dessous. Pour terminer, appuyer sur la touche **[Stop/Set]**.



À la fin de l'opération, l'automatisme demandera d'effectuer la procédure de recherche automatique des forces, en la signalant par le clignotement de l'éclairage automatique (voir le chapitre « Recherche automatique des forces » à la page 14).

Tableau 6

SÉLECTION DE LA VITESSE DU MOTEUR		
Valeur	Vitesse en ouverture	Vitesse en fermeture
0	Vitesse 40%	Vitesse 40%
1	Vitesse 50%	Vitesse 50%
2	Vitesse 50%	Vitesse 75%
3	Vitesse 50%	Vitesse 100%
4	Vitesse 75%	Vitesse 50%
5	Vitesse 75%	Vitesse 75%
6	Vitesse 75%	Vitesse 100%
7	Vitesse 100%	Vitesse 50%
8 (Par défaut)	<b>Vitesse 100%</b>	<b>Vitesse 75%</b>
9	Vitesse 100%	Vitesse 100%

## 7.5 CONFIGURATION DE LA FERMETURE AUTOMATIQUE

Fonction présente dans le menu FERMETURE AUTOMATIQUE.

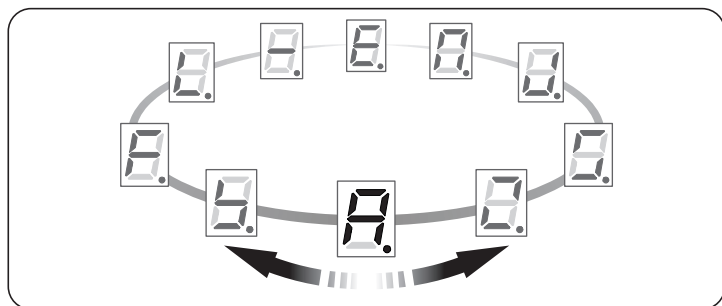

Cette fonction permet d'activer ou de désactiver la fermeture automatique à la fin d'une manœuvre d'ouverture et d'en modifier le temps d'attente.

Si la fonction est active (valeurs de 1 à 9), la manœuvre de fermeture automatique commence à la fin du temps d'attente programmé (Temps de pause). Si la fonction n'est pas active (valeur 0), le fonctionnement de la centrale est de type « semi-automatique ».

À l'aide des touches [Open ▲] et [Close ▼], sélectionner l'une des valeurs du tableau ci-dessous. Pour terminer, appuyer sur la touche [Stop/Set].

Tableau 7

SÉLECTION DU TEMPS DE PAUSE DE FERMETURE AUTOMATIQUE	
Valeur	Temps de pause
0 (Par défaut)	Désactivé
1	10 seconde
2	20 seconde
3	30 seconde
4	40 seconde
5	50 seconde
6	60 seconde
7	70 seconde
8	80 seconde
9	90 seconde

## 7.6 CONFIGURATION DE FONCTIONNEMENT FLASH

Fonction présente dans le menu CONFIGURATION FLASH (OUT1).

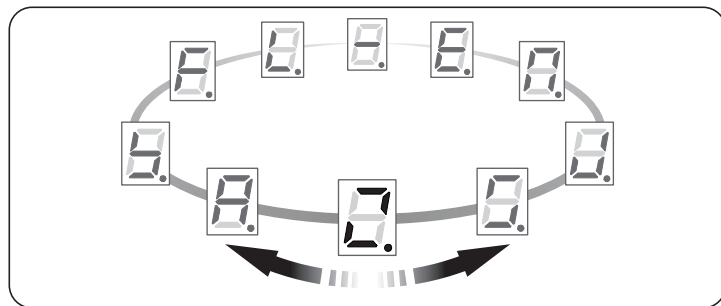

Cette fonction permet de modifier la configuration de fonctionnement de la sortie FLASH (OUT1).

À l'aide des touches [Open ▲] et [Close ▼], sélectionner l'une des valeurs du tableau ci-dessous. Pour terminer, appuyer sur la touche [Stop/Set].

Tableau 8

CONFIGURATION DE LA SORTIE FLASH (OUT1)	
Valeur	Description
0 (Par défaut)	<b>Clignotant</b> Cette fonction permet au clignotant d'indiquer l'exécution de la manœuvre en cours avec des clignotements à cadence régulière (0,5 secondes allumé ; 0,5 secondes éteint). Sortie active 12 Vcc/maxi. 21 W
1	<b>État porte</b> Cette fonction permet d'activer la sortie lorsque le moteur est en mouvement. Sortie active 24 Vcc/maxi. 10 W
2	<b>Serrure électrique</b> Lorsque la manœuvre d'ouverture est effectuée, la serrure électrique est activée pendant 3 secondes. Sortie active 24 Vcc/maxi. 10 W
3	<b>Verrou électrique</b> Lorsque la manœuvre d'ouverture est effectuée, le verrou électrique est activé. Lors de la fermeture, il n'est pas actif. Sortie active 24 Vcc/maxi. 10 W
4	<b>Ventouse</b> La ventouse est activée lorsque l'application est en position fermée maximale, dans toutes les autres situations, elle est désactivée. Lorsque la ventouse est désactivée, il y a un retard de 3 secondes avant le début d'une manœuvre d'ouverture. Sortie active 24 Vcc/maxi. 10 W
5	<b>Éclairage automatique</b> Lorsque la manœuvre est exécutée, la sortie est activée et reste activée pendant 1 minute à partir de la fin de la manœuvre. Sortie active 24 Vcc/maxi. 10 W
6	<b>Canal radio 1</b> Si ce canal radio est sélectionné, cette sortie s'active à l'envoi d'une commande avec l'émetteur. ATTENTION ! Si dans le récepteur de la centrale, ce canal radio n'est pas libre parce qu'une commande a déjà été mémorisée, quand on active le canal avec l'émetteur, la centrale active exclusivement la sortie programmée, en ignorant la commande vers le moteur. Sortie active 24 Vcc/maxi. 10W
7	<b>Canal radio 2</b> Comme pour la configuration n° 6, sur le canal radio 2.
8	<b>Canal radio 3</b> Comme pour la configuration n° 6, sur le canal radio 3.
9	<b>Canal radio 4</b> Comme pour la configuration n° 6, sur le canal radio 4.

## 7.7 CONFIGURATION DE FONCTIONNEMENT PHOTOTEST

Fonction présente dans le menu CONFIGURATION PHOTOTEST (OUT2).

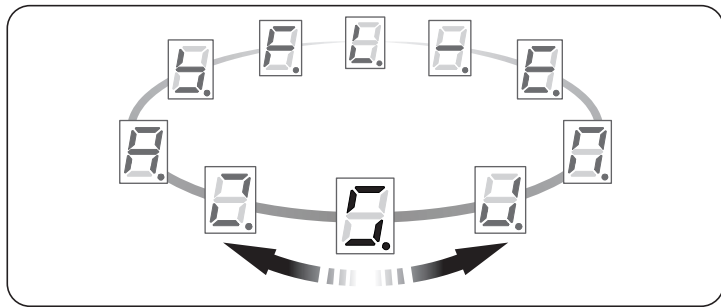

Cette fonction permet de modifier la configuration de fonctionnement de la sortie PHOTOTEST (OUT2).

À l'aide des touches [Open ▲] et [Close ▼], sélectionner l'une des valeurs du tableau ci-dessous. Pour terminer, appuyer sur la touche [Stop/Set].

Tableau 9

CONFIGURATION DE LA SORTIE PHOTOTEST (OUT2)	
Valeur	Description
(Par défaut)	<b>Phototest</b> Permet de vérifier, au début d'une manœuvre, le bon fonctionnement de tous les dispositifs de sécurité (voir le paragraphe « Photocellules avec fonction PHOTOTEST » à la page 27).  Note : À chaque fois que cette configuration est choisie, les dispositifs doivent être reconnus de nouveau (voir « Programmation des positions d'ouverture et de fermeture de la porte »). Sortie 24Vcc 3W
	<b>État porte</b> Cette fonction permet d'activer la sortie lorsque le moteur est en mouvement. Sortie active 24 Vcc/maxi. 3W
	<b>Serrure électrique</b> Lorsque la manœuvre d'ouverture est effectuée, la serrure électrique est activée pendant 3 secondes. Sortie active 24 Vcc/maxi. 3W
	<b>Verrou électrique</b> Lorsque la manœuvre d'ouverture est effectuée, le verrou électrique est activé. Lors de la fermeture, il n'est pas actif. Sortie active 24 Vcc/maxi. 3W
	<b>Ventouse</b> La ventouse est activée lorsque l'application est en position fermée maximale, dans toutes les autres situations, elle est désactivée. Lorsque la ventouse est désactivée, il y a un retard de 3 secondes avant le début d'une manœuvre d'ouverture. Sortie active 24 Vcc/maxi. 3W
	<b>Éclairage automatique</b> Lorsque la manœuvre est exécutée, la sortie est activée et reste activée pendant 1 minute à partir de la fin de la manœuvre. Sortie active 24 Vcc/maxi. 3W
	<b>Canal radio 1</b> Si ce canal radio est sélectionné, cette sortie s'active à l'envoi d'une commande avec l'émetteur. ATTENTION ! Si dans le récepteur de la centrale, ce canal radio n'est pas libre parce qu'une commande y a déjà été mémorisée, quand on active le canal avec l'émetteur, la centrale active exclusivement la sortie programmée, en ignorant la commande vers le moteur. Sortie active 24 Vcc/maxi. 3W
	<b>Canal radio 2</b> Comme pour la configuration n° 6, sur le canal radio 2.
	<b>Canal radio 3</b> Comme pour la configuration n° 6, sur le canal radio 3.
	<b>Canal radio 4</b> Comme pour la configuration n° 6, sur le canal radio 4.

## 7.8 CONFIGURATION DU DÉCHARGEMENT DE LA TENSION

Fonction présente dans le menu DÉCHARGEMENT DE LA TENSION.

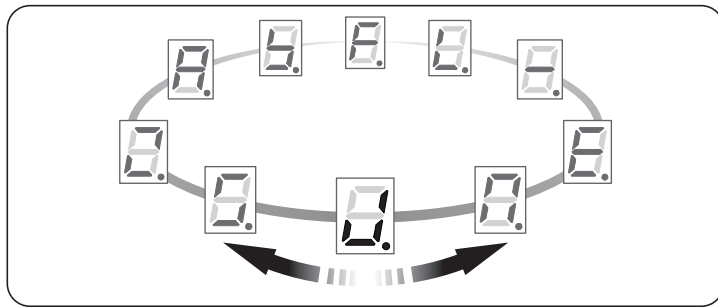

Cette fonction permet de relâcher la tension mécanique qui se crée dans les composants après chaque manœuvre. Lorsque la cote de fermeture est atteinte, le moteur effectue une très courte inversion pour relâcher la tension de la courroie ou de la chaîne.

À l'aide des touches [Open ▲] et [Close ▼], sélectionner l'une des valeurs du tableau ci-dessous. Pour terminer, appuyer sur la touche [Stop/Set].



À la fin de l'opération, l'automatisme demandera d'effectuer la procédure de recherche automatique des forces, en la signalant par le clignotement de l'éclairage automatique (voir le chapitre « Recherche automatique des forces » à la page 14).

Tableau 10

SÉLECTION DU DÉCHARGEMENT	
Valeur	Description
	Déchargement désactivé
	Déchargement minimum
	...
	...
	...
(Par défaut)	Déchargement moyen
	...
	...
	...
	Déchargement maximal

## 7.9 CONFIGURATION DU FONCTIONNEMENT SBS

Fonction présente dans le menu FONCTIONNEMENT Sbs.

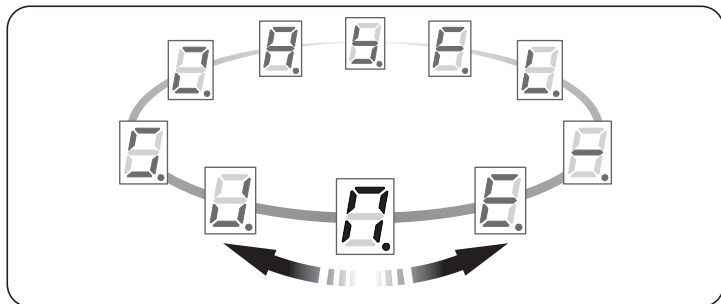

Cette fonction permet de modifier la séquence de la commande Sbs.

À l'aide des touches **[Open ▲]** et **[Close ▼]**, sélectionner l'une des valeurs du tableau ci-dessous. Pour terminer, appuyer sur la touche **[Stop/Set]**.

Tableau 11

SÉLECTION DU FONCTIONNEMENT SBS	
Valeur	Description
	Ouverture, stop, fermeture, ouverture (Par défaut)
	Ouverture, stop, fermeture, stop
	Pas à pas fonct. collectif 1 La séquence « fermeture - stop - ouverture - ouverture » est exécutée jusqu'à ce que la cote d'Ouverture maximale soit atteinte. Si cette commande est suivie de l'envoi d'une autre commande, l'automatisme exécute la manœuvre de Fermeture dans le même ordre.
	Mode « Industriel » Ouverture en semi-automatique, fermeture en homme mort

## 7.10 EFFACEMENT DE LA MÉMOIRE

Fonction présente dans le menu EFFACEMENT DE LA MÉMOIRE.

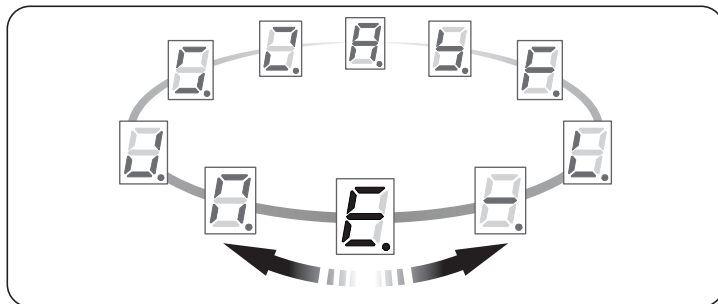

Cette fonction permet de réinitialiser totalement ou partiellement la configuration de la centrale de commande.

À l'aide des touches **[Open ▲]** et **[Close ▼]**, sélectionner l'une des valeurs du tableau ci-dessous. Pour terminer, appuyer sur la touche **[Stop/Set]**.



Tous les modes disponibles sont irréversibles !



Lorsqu'une option est sélectionnée, aucune confirmation ne sera demandée et l'opération d'annulation commencera immédiatement.

Tableau 12

SÉLECTION DU MODE D'EFFACEMENT	
Valeur	Description
	Rétablit les valeurs par défaut de tous les paramètres du menu de programmation. <b>N'efface pas les cotes et les radio-commandes.</b> Il peut être nécessaire de refaire la « Recherche automatique des forces »).
	Efface toutes les configurations de la centrale, y compris les dispositifs et les positions. N'efface pas les radio-commandes mémorisées.
	Efface toutes les radio-commandes mémorisées. N'efface pas les configurations de la centrale.
	Effacement total.

## 7.11 MÉMORISATION DES ÉMETTEURS

La centrale intègre un récepteur radio compatible avec tous les émetteurs qui adoptent les protocoles NICE de codification radio **OPERA**. Les procédures décrites ci-dessous permettent à l'utilisateur de mémoriser ou d'effacer une ou plusieurs radio-commandes dans la mémoire de la centrale. Toutes les opérations doivent être effectuées au moyen de la touche **[Radio** ] et supervisées par la led « **LR** ». Pendant la programmation radio, l'écran s'allumera comme sur la « **Figure 47** ».

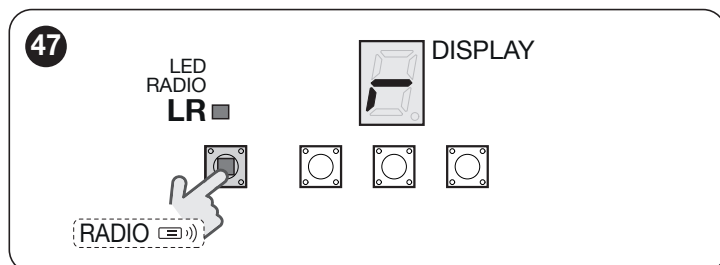

### 7.11.1 Modes de mémorisation des touches des émetteurs

Parmi les procédures de mémorisation des émetteurs, certaines permettent de les mémoriser en mode « standard » (ou Mode 1) et d'autres en mode « personnalisée » (ou Mode 2).

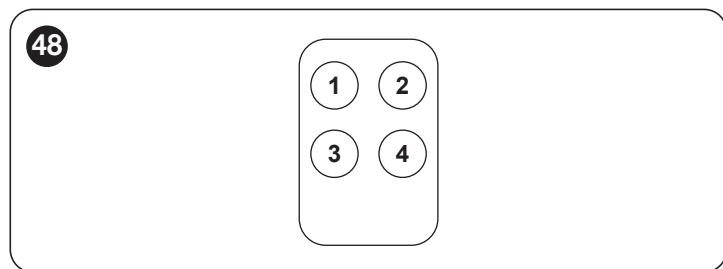

#### 7.11.1.1 Mémorisation STANDARD (Mode 1: toutes les touches)

Ce type de procédures permet de mémoriser simultanément, durant leur exécution, **toutes les touches** présentes sur l'émetteur. Le système attribue automatiquement à chaque touche une commande par défaut selon le schéma suivant :

Tableau 13

ASSOCIATION FONCTIONS ÉMETTEUR	
Commande	Touche
Pas-à-pas	Elle sera associée à la touche 1
Ouverture partielle	Elle sera associée à la touche 2
OUVERTURE	Elle sera associée à la touche 3
FERMETURE	Elle sera associée à la touche 4

#### 7.11.1.2 Mémorisation PERSONNALISÉE (Mode 2: une seule touche)

Ce type de procédures permet de mémoriser, durant leur exécution, **une seule touche** parmi celles présentes sur l'émetteur.

Le choix de la touche et de la commande à associer est effectué par l'installateur, en fonction des besoins de l'automatisme.

### 7.11.2 Nombre d'émetteurs mémorisables

Le récepteur de la centrale possède 90 emplacements de mémoire. Un emplacement peut mémoriser alternativement un seul émetteur (à savoir l'ensemble de ses touches et commandes) ou une seule touche avec la commande correspondante.

### 7.11.3 Procédures de mémorisation et d'effacement des émetteurs



**Pour pouvoir exécuter les Procédures A, B, C, D, F, décrites ci-dessous, la mémoire de la centrale doit être déverrouillée. Si la mémoire est verrouillée, effectuer la procédure de déverrouillage décrite au paragraphe « Verrouillage et déverrouillage de la mémoire » (page 23)**

### 7.11.3.1 PROCÉDURE A - Mémorisation de TOUTES les touches d'un seul émetteur (modalité STANDARD ou Mode 1)

Pour effectuer cette procédure :

1. **sur la centrale** : appuyer et maintenir enfoncée la touche [Radio ]] jusqu'à ce que la led « LR » s'allume
2. relâcher la touche [Radio ]]
3. (dans les 10 secondes) **sur l'émetteur à mémoriser** : maintenir enfoncée une touche quelconque et attendre que la led « LR » effectue 3 clignotements longs (= mémorisation effectuée correctement)
4. relâcher la touche de l'émetteur.



**Au terme des 3 clignotements longs, 10 autres secondes sont disponibles pour mémoriser éventuellement un autre émetteur (si désiré) à partir de l'étape 3. Pour terminer la reconnaissance, appuyer à nouveau sur la touche [Radio ]].**



**La Led « LR » peut également effectuer les signalisations suivantes : 1 clignotement rapide si l'émetteur est mémorisé, 6 clignotements si le codage radio de l'émetteur n'est pas compatible avec celui du récepteur de la centrale et 8 clignotements si la mémoire est pleine.**

### 7.11.3.2 PROCÉDURE B - Mémorisation d'une SEULE TOUCHE d'un émetteur (modalité PERSONNALISÉE ou Mode 2)

Pour effectuer cette procédure :

1. choisir la commande à associer à la touche à mémoriser :

Tableau 14

COMMANDES POUR ÉMETTEUR	
Commande	N° de pressions sur la touche [Radio ]]
Pas-à-pas	1
Ouverture partielle	2
OUVERTURE	3
FERMETURE	4
Temporisateur éclairage automatique	5
Éclairage automatique On Off	6

2. **sur la centrale** : appuyer et relâcher la touche [Radio ]] le nombre de fois égal à la commande désirée, comme indiqué dans **Tableau 14**.
3. vérifier que la led « LR » sur la centrale émet un nombre de clignotements équivalant au numéro de la commande souhaitée
4. (dans les 10 secondes) **Sur l'émetteur** : maintenir la touche à mémoriser enfoncée et attendre que la Led « LR » effectue 3 clignotements longs (= mémorisation effectuée correctement)
5. relâcher la touche de l'émetteur.



**Au terme des 3 clignotements longs, 10 autres secondes sont disponibles pour mémoriser éventuellement une autre touche (si cela est souhaité) à partir de l'étape 1. Pour terminer la reconnaissance, attendre 10 secondes.**



**La Led « LR » peut également effectuer les signalisations suivantes : 1 clignotement rapide si l'émetteur est mémorisé, 6 clignotements si le codage radio de l'émetteur n'est pas compatible avec celui du récepteur de la centrale et 8 clignotements si la mémoire est pleine.**

### 7.11.3.3 PROCÉDURE C - Mémorisation d'un émetteur au moyen d'un autre émetteur déjà mémorisé (mémorisation à distance par la centrale)

Cette procédure permet de mémoriser un nouvel émetteur au moyen d'un autre émetteur déjà mémorisé dans la même unité de commande. Le nouvel émetteur peut ainsi recevoir les mêmes configurations de l'émetteur déjà mémorisé. L'exécution de la procédure ne prévoit pas l'action directe sur la touche [Radio ]] de la centrale mais la simple exécution dans son champ de réception.

Pour effectuer cette procédure :

1. **sur l'émetteur à mémoriser** : appuyer et maintenir enfoncée la touche à mémoriser pendant au moins 8 secondes
2. relâcher la touche de l'émetteur
3. **sur l'émetteur déjà mémorisé** : enfoncer et relâcher lentement 3 fois de suite la touche mémorisée à copier
4. **sur l'émetteur à mémoriser** : enfoncer et relâcher lentement 1 fois la même touche enfoncée au point 1
5. relâcher la touche de l'émetteur.



La Led « LR » peut également effectuer les signalisations suivantes : 1 clignotement rapide si l'émetteur est mémorisé, 6 clignotements si le codage radio de l'émetteur n'est pas compatible avec celui du récepteur de la centrale et 8 clignotements si la mémoire est pleine.

### 7.11.3.4 PROCÉDURE D - Effacement de TOUS les émetteurs mémorisés

Pour effectuer cette procédure :

1. **sur la centrale** : appuyer et maintenir enfoncée la touche [Radio ]]
2. au bout de 4 secondes environ, la Led « LR » s'allume en permanence (maintenir la touche [Radio ]] enfoncée)
3. au bout de 4 secondes environ, la Led « LR » s'éteint (maintenir la touche [Radio ]] enfoncée)
4. quand la Led « LR » se met à clignoter, compter 2 clignotements et se préparer à relâcher la touche durant le 3ème clignotement
5. durant l'effacement, la Led « LR » clignote rapidement
6. la Led « LR » émet 5 clignotements longs pour signaler que l'effacement a bien été effectué correctement.



## 7.12 VERROUILLAGE ET DÉVERROUILLAGE DE LA MÉMOIRE

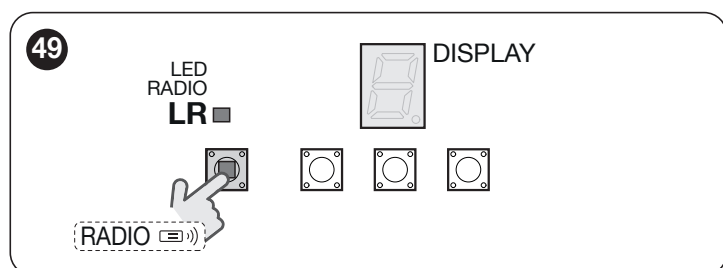

**ATTENTION !** - Cette procédure bloque la mémoire en empêchant l'exécution des procédures A, B, C, D, F décrites dans le paragraphe « Procédures de mémorisation et d'effacement des émetteurs » (page 22)



Pour effectuer la procédure de blocage/déblocage de la mémoire :

1. mettre la centrale hors tension
2. appuyer et maintenir enfoncée la touche [Radio ]]
3. remettre la centrale sous tension (maintenir appuyée la touche [Radio ]])
4. au bout de 5 secondes la Led « LR » exécutera deux clignotements lents
5. relâcher la touche [Radio ]]
6. (dans les 5 secondes) appuyer plusieurs fois sur la touche [Radio ]] pour choisir l'une des options suivantes :
  - désactivation du Verrouillage de la mémorisation = **Led éteinte**
  - activation du Verrouillage de la mémorisation = **Led allumée**
7. au bout de 5 secondes à compter du dernier enfoncement de la touche, la Led « LR » émet 2 clignotements lents pour signaler la fin de la procédure.

## 7.13 FONCTIONS SPÉCIALES

### 7.13.1 Fonction « Ouvre toujours »

La fonction « Ouvre toujours » est une propriété de la centrale qui permet de commander toujours une manœuvre d'ouverture quand la commande de « Pas à Pas » a une durée supérieure à 3 secondes ; c'est utile par exemple pour connecter à la borne Sbs le contact d'une horloge de programmation pour maintenir le portail ouvert pendant une certaine plage horaire.

Cette propriété est valable quelle que soit la programmation de l'entrée « Sbs », voir le chapitre « Configuration du fonctionnement Sbs » (page 21).

### 7.13.2 Fonction « Manœuvre dans tous les cas »

Cette fonction permet de faire fonctionner l'automatisme même lorsque certains dispositifs de sécurité ne fonctionnent pas correctement ou sont hors d'usage. Il est possible de commander l'automatisme en mode « homme-mort » en procédant comme suit :

1. envoyer une commande pour actionner la porte de garage, à l'aide d'un émetteur ou d'un sélecteur à clé, etc. Si tout fonctionne correctement, la porte de garage se déplacera normalement. Dans le cas contraire, continuer avec le point 2
2. dans les 3 secondes, réactiver la commande et la garder active après 2 secondes environ, la porte de garage effectuera la manœuvre demandée en mode « Homme mort ». Elle continuera à se déplacer tant que la commande sera actionnée.



Lorsque les dispositifs de sécurité ne fonctionnent pas, le signal clignotant fera quelques clignotements pour indiquer le type de problème. Pour vérifier le type d'erreur, se référer au chapitre « QUE FAIRE SI... (guide de résolution des problèmes) » (page 24).

## 8.1 RÉOLUTION DES PROBLÈMES

Dans le tableau suivant, il est possible de trouver des indications utiles pour affronter les éventuels problèmes de mauvais fonctionnement pouvant se vérifier durant l'installation ou en cas de panne.

**Tableau 15**

RECHERCHE DES PANNES	
Symptômes	Vérifications conseillées
L'émetteur radio ne commande pas l'automatisme et la led sur l'émetteur ne s'allume pas	Vérifier si les piles de l'émetteur sont usagées et les remplacer éventuellement.
L'émetteur radio ne commande pas l'automatisme mais la led sur l'émetteur s'allume	Vérifier si l'émetteur est correctement mémorisé dans le récepteur radio.
Aucune manœuvre n'est commandée et la led « OK » ne clignote pas	S'assurer que l'opérateur est bien alimenté par la tension du secteur Vérifier que les fusibles <b>F1</b> et <b>F2</b> ne sont pas interrompus ; si c'est le cas, vérifier la cause de la panne et les remplacer par d'autres ayant la même valeur de courant et les mêmes caractéristiques.
Aucune manœuvre n'est commandée et le feu clignotant est éteint	Vérifier que la commande est effectivement reçue. Si la commande arrive à l'entrée SbS, la led « <b>OK</b> » correspondante doit s'allumer. Si, par contre, on utilise l'émetteur radio, la led « <b>LR</b> » doit faire deux clignotements rapides.
Aucune manœuvre n'est commandée et le clignotant fait quelques clignotements	Compter le nombre de clignotements et vérifier en suivant les indications du « <b>Tableau 19</b> ».
La manœuvre commence mais juste après une inversion se produit	La force sélectionnée pourrait être trop basse pour le type de portail. Vérifier s'il y a des obstacles et sélectionner éventuellement une force supérieure. Vérifier si un dispositif de sécurité connecté à l'entrée Stop est intervenu.
La manœuvre est effectuée régulièrement mais le clignotant ne fonctionne pas	Vérifier que durant la manœuvre la tension arrive à la borne FLASH du clignotant (puisque'elle est intermittente, la valeur de tension n'est pas significative : environ 10-30V $\overleftrightarrow{=}$ ). Si la tension arrive, le problème est dû à l'ampoule qui devra être remplacée par une autre aux caractéristiques identiques. S'il n'y a pas de tension, il pourrait y avoir un problème de surcharge sur la sortie FLASH, vérifier qu'il n'y a pas de court-circuit sur le câble.

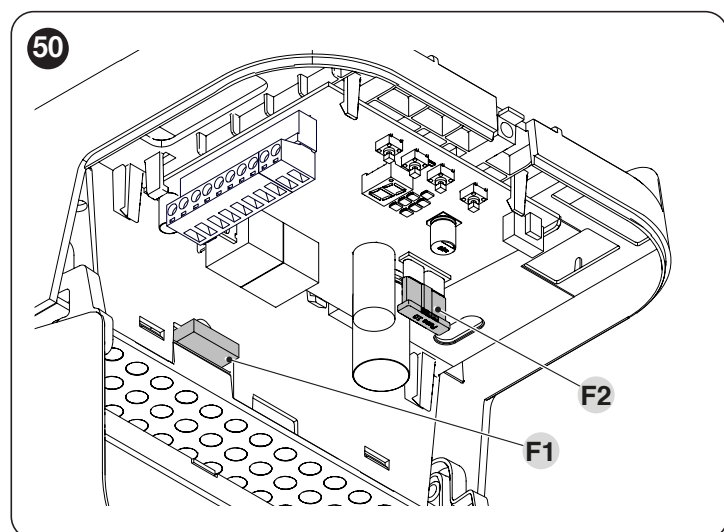
**Tableau 16**

CARACTÉRISTIQUES DES FUSIBLES F1 ET F2	
<b>F1</b>	Fusible secteur = 1,6A
<b>F2</b>	Fusible Centrale de Commande = 2A type auto

## 8.2 INDICATIONS SUR LA CENTRALE

La centrale présente une série de LED, chacune pouvant fournir des signalisations particulières, tant sur le fonctionnement normal qu'en cas d'anomalie.

- A** Led OK
- B** Led STOP
- C** Afficheur
- D** Éclairage automatique



Tableau 17

LED D’AFFICHAGE ÉTAT CENTRAL		
État	Signification	Solution possible
<b>Led OK</b>		
<b>Éteinte</b>	Anomalie	Vérifier la présence de courant. S'assurer que les fusibles ne sont pas grillés ; si c'est le cas, vérifier la cause de la panne et les remplacer par d'autres de même valeur.
<b>Allumée</b>	Anomalie grave	Il y a une anomalie grave ; essayer d'éteindre la centrale de commande pendant quelques secondes ; si l'état persiste, une panne est présente et il faut remplacer la carte électronique.
<b>1 clignotement vert par seconde</b>	Tout est OK	Fonctionnement normal de la centrale.
<b>2 clignotements rapides en vert</b>	Il y a eu une variation de l'état des entrées	Cela est normal lorsqu'il y a un changement de l'une des entrées : SbS, STOP, intervention des photocellules ou utilisation de l'émetteur radio.
<b>Série de clignotements rouges séparés par une pause d'1 seconde</b>	Divers	Même signalisation que celle du clignotant ou de l'éclairage automatique, voir « <b>Tableau 19</b> ».
<b>Led STOP</b>		
<b>Allumée</b>	Tout est OK	Fonctionnement normal de l'entrée STOP.
<b>Éteinte</b>	Intervention de l'entrée STOP	Vérifier les dispositifs raccordés à l'entrée STOP.
<b>Clignotant</b>	La procédure d'installation n'a pas été effectuée.	Voir le chapitre " <b>Programmation des positions d'ouverture et de fermeture de la porte</b> " (page 12).
<b>Éclairage automatique</b>		
<b>Allumée</b>	Tout est OK	Manœuvre d'exécution ou Temporisateur éclairage automatique dans le décompte.
<b>Éteinte</b>	Tout est OK	Centrale en attente de commandes.
<b>Clignotant</b>	La procédure de « Recherche des forces » n'a pas été effectuée	Voir " <b>Recherche automatique des forces</b> " (page 14).

En plus des symboles du menu de programmation, les symboles suivants peuvent apparaître à l'écran pour indiquer l'état de l'automatisme ou des procédures en cours.

Tableau 18

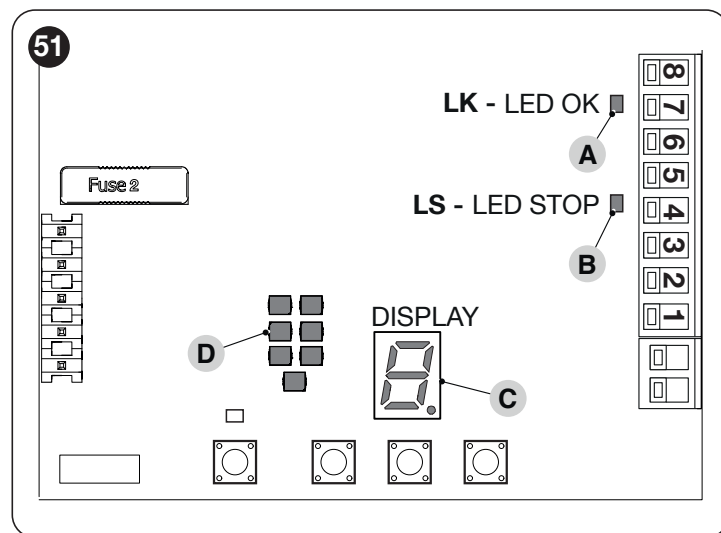
SIGNALISATIONS DE FONCTIONNEMENT SUR L'ÉCRAN		
Symbole	Fonction	Description
	Centrale en attente	Clignotant : dispositifs ou positions non reconnus (ou erreur). Voir " <b>Programmation des positions d'ouverture et de fermeture de la porte</b> ". Fixe : centrale en attente de commandes.
	Automatisme en réalignement	La centrale a besoin d'un réalignement car la position actuelle en mémoire n'est pas valable. Toutes les manœuvres seront forcées en fermeture pour atteindre la position de fermeture maximale.
	Programmation cote d'ouverture	La centrale attend que l'utilisateur confirme la position d'ouverture.

SIGNALISATIONS DE FONCTIONNEMENT SUR L'ÉCRAN		
Symbole	Fonction	Description
	Programmation cote de fermeture	La centrale attend que l'utilisateur confirme la position de fermeture.
	Manœuvre d'ouverture	Clignotant : l'automatisme effectue une manœuvre d'ouverture.
	Manœuvre de fermeture	Clignotant : l'automatisme effectue une manœuvre de fermeture.
	Programmation Radio	Une procédure de mémorisation ou d'effacement des radio-commandes est en cours.
	Configuration non reconnue	Lors de l'entrée dans l'un des menus, la configuration actuelle ne correspond à aucune des valeurs du tableau (par exemple, une valeur intermédiaire a été définie via Oview ou App).

En cas d'anomalie, la led OK clignotera en suivant un ordre précis et l'écran affichera le code d'erreur en alternant les deux caractères qui la composent.

Tableau 19

SIGNALISATIONS D'ERREUR SUR L'ÉCRAN ET LED OK			
Symbole	Clignotants rouges led OK	Cause	ACTION
	1 clignotement pause de 1 seconde 1 clignotement	Fermeture maximale non détectée / Sol non trouvé	Lors de la fermeture, la limite maximale a été atteinte sans détection du sol. Répéter la procédure « <b>Programmation des positions d'ouverture et de fermeture de la porte</b> » (page 12).
	2 clignotements pause de 1 seconde 2 clignotements	Intervention d'une photocellule	Au début de la manœuvre, une ou plusieurs photocellules nient l'autorisation à la manœuvre et pourraient donc être occultées par un obstacle. Contrôler. Durant le mouvement il est normal qu'un obstacle soit présent.
	3 clignotements pause de 1 seconde 3 clignotements	Intervention du limiteur de la « Force moteur »	Durant le mouvement, la porte a rencontré une friction plus forte. En vérifier la cause.
	4 clignotements pause de 1 seconde 4 clignotements	Intervention de l'entrée STOP	Au début de la manœuvre ou durant le mouvement, l'entrée STOP est intervenue. En vérifier la cause.
	5 clignotements pause de 1 seconde 5 clignotements	Erreur de mémorisation des paramètres internes	Attendre au moins 30 secondes et réessayer de donner une commande ; si l'état persiste, il pourrait y avoir une panne grave et il faut remplacer la carte électronique.
	6 clignotements pause de 1 seconde 6 clignotements	La limite maximum du nombre de manœuvres par heure a été dépassée	Attendre quelques minutes que le limiteur de manœuvres retourne sous la limite maximum.
	7 clignotements pause de 1 seconde 7 clignotements	Erreur dans les circuits électriques internes	Déconnecter tous les circuits d'alimentation pendant quelques secondes puis tenter d'exécuter de nouveau une commande. Si la situation persiste, il peut y avoir une panne grave sur la carte ou sur le câblage du moteur. Vérifier et procéder aux remplacements nécessaires.
	8 clignotements pause de 1 seconde 8 clignotements	Commande déjà présente	Une autre commande est déjà présente. Éliminer la commande présente pour pouvoir en envoyer d'autres.

### 8.3 SIGNALISATIONS AVEC LE FEU CLIGNOTANT

Le clignotant signale non seulement la manœuvre en cours, mais peut également reproduire les mêmes signalisations de la Led OK (à l'exception de la signalisation de changement d'état). Les délais et le mode de signalisation sont les mêmes que ceux de la LED OK, sauf pour le nombre de représentations, car un seul cycle sera reproduit (voir "**Tableau 19**").



**Cette fonction peut être configurée sur la sortie FLASH (OUT1) (voir le chapitre « Configuration de fonctionnement FLASH » à la page 19).**

### 8.4 SIGNALISATION AVEC L'ÉCLAIRAGE AUTOMATIQUE

L'éclairage automatique signale non seulement la manœuvre en cours, mais peut également reproduire les mêmes signalisations de la Led OK (à l'exception de la signalisation de changement d'état). Les délais et le mode de signalisation sont les mêmes que ceux de la LED OK, sauf pour le nombre de représentations, car un seul cycle sera reproduit (voir "**Tableau 19**").

## 9.1 AJOUT OU ENLÈVEMENT DE DISPOSITIFS

Fonction présente dans le menu **INSTALLATION**.

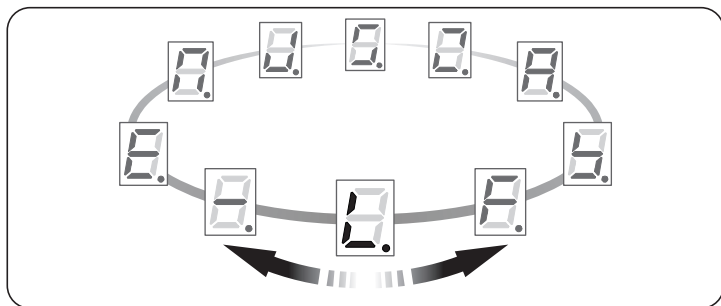

Il est possible d'ajouter ou d'enlever à tout moment des dispositifs à un automate. Notamment, il est possible de connecter différents types de dispositifs à l'entrée « **STOP** » comme l'indiquent les paragraphes suivants.

Pour chaque modification apportée aux composants de l'automatisme, la procédure décrite ici doit être suivie pour garantir un fonctionnement correct.

Pour lancer cette procédure :

1. accéder au menu **INSTALLATION** (voir le chapitre « **Programmation de la centrale de commande** » à la page 16)
2. appuyer et maintenir enfoncée la touche **[Stop/Set]** (pendant 6 secondes environ) (« **Figure 52** »)

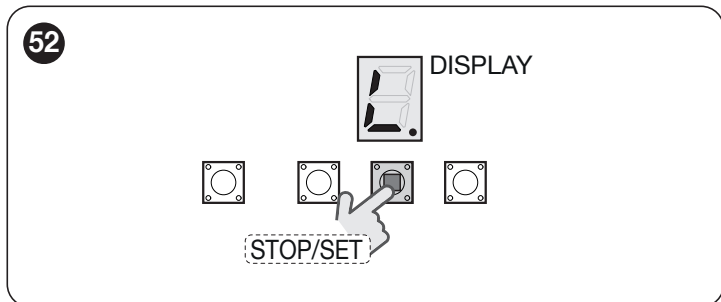

3. lorsque les dispositifs sont reconnus, l'écran clignote lentement : relâcher la touche **[Stop/Set]**



**Si le symbole sur l'écran ne clignote pas à nouveau lentement, attendre 15 secondes sans appuyer sur aucune touche. La centrale annule automatiquement la procédure d'installation. Reprendre la procédure à partir du point 1.**

4. appuyer sur la touche **[Close ▼]** pour aller au symbole de sortie et appuyer une fois sur la touche **[Stop/Set]** pour quitter le menu.

### 9.1.1 Entrée STOP

STOP est l'entrée qui provoque l'arrêt immédiat de la manœuvre suivi d'une brève inversion. Il est possible de connecter à cette entrée des dispositifs avec sortie à contact normalement ouvert « NO », normalement fermé « NF », dispositifs optiques (« Opto Sensor »), ou dispositifs avec sortie à résistance constante de 8,2 k $\Omega$ , comme par exemple les barres palpeuses.

Durant la phase de reconnaissance, la centrale reconnaît le type de dispositif connecté à l'entrée STOP et, durant l'utilisation normale de l'automatisme, la centrale commande un Stop lorsqu'elle détecte une variation par rapport à l'état reconnu.

En adoptant certaines solutions, on peut connecter à l'entrée STOP plus d'un dispositif, même de type différent :

- Plusieurs dispositifs NO peuvent être connectés en parallèle entre eux sans aucune limite de quantité.
- Plusieurs dispositifs NF peuvent être connectés en parallèle entre eux sans aucune limite de quantité.
- Deux dispositifs avec sortie à résistance constante 8,2 k $\Omega$  peuvent être raccordés en parallèle ; s'il y a plus de 2 dispositifs, tous doivent être connectés en « cascade » avec une seule résistance terminale de 8,2 k $\Omega$ .
- Il est possible de combiner NO et NF en mettant les deux contacts en parallèle, en prenant la précaution de mettre en série au contact NF une résistance de 8,2 k $\Omega$  (cela donne aussi la possibilité de combiner 3 dispositifs : NO, NF et 8,2 k $\Omega$ ).
- Pour connecter un dispositif optique, suivre le schéma indiqué dans la « **Figure 53** ». Le courant maximal utilisable sur la ligne 12Vcc est de 15mA.

53

**OPTICAL SENSOR**  
(max 15mA)

12 Vdc (+)

SIGNAL

GND (-)

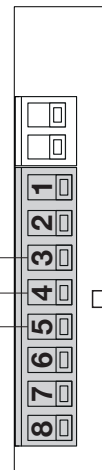

### 9.1.2 Photocellules avec fonction PHOTOTEST

La centrale prévoit la fonction « PHOTOTEST » qui augmente la fiabilité des dispositifs de sécurité, permettant d'atteindre la « catégorie 2 » selon la norme EN 13849-1 en ce qui concerne l'ensemble composé de la centrale et des photocellules de sécurité.

Au lancement de chaque manœuvre, tous les dispositifs de sécurité concernés sont contrôlés et la manœuvre ne commence que si le test est positif.

En revanche, si le test est négatif (photocellule éblouie par le soleil, câbles en court-circuit, etc.), la panne est identifiée et la manœuvre n'est pas effectuée.

Connecter la photocellule comme indiqué dans la « **Figure 54** ».



**Le courant maximal utilisable sur la sortie PHOTOTEST est de 15 mA.**



**Si 2 paires de photocellules sont utilisées qui interfèrent entre elles, il faut activer la « synchronisation » comme indiqué dans le manuel d'instructions des photocellules.**



**Si certains automatismes sont remplacés, ajoutés ou retirés, la procédure de reconnaissance doit être effectuée (voir le chapitre « Programmation des positions d'ouverture et de fermeture de la porte » à la page 12).**

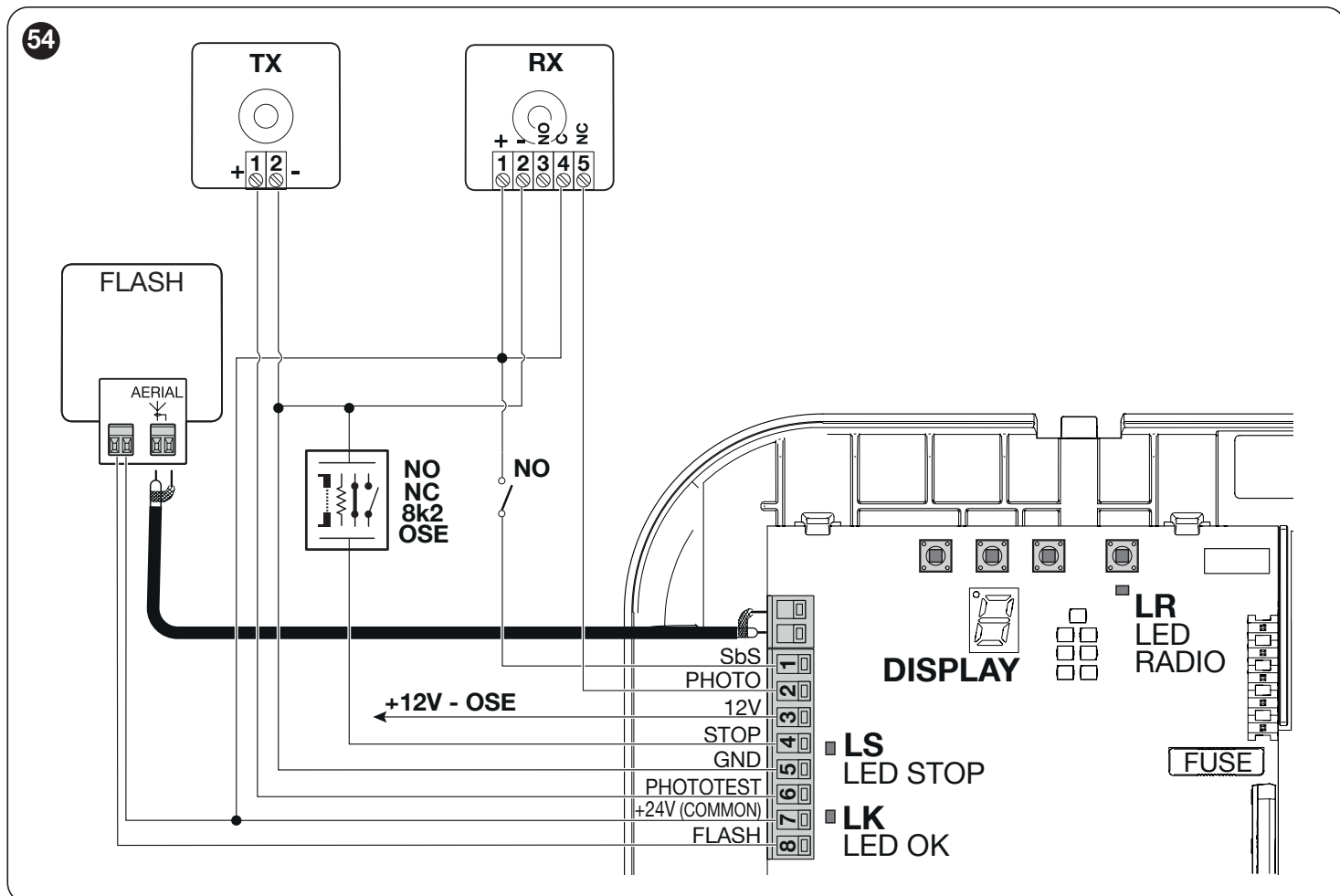

### 9.1.3 Serrure électrique

La sortie PHOTOTEST, par défaut, est active pour la fonction PHOTOTEST, mais il est possible de la programmer pour commander une serrure électrique (voir le chapitre « **Configuration de fonctionnement PHOTOTEST** » à la page 20).

Durant la manœuvre d'ouverture, la sortie est activée pendant 2 secondes. Lors de la manœuvre de fermeture, la sortie n'est pas activée : la serrure électrique doit donc se réenclencher mécaniquement.

La sortie ne peut pas contrôler directement la serrure électrique mais seulement une charge de 24V = 3W.

La sortie doit s'interfacer avec un relais, comme indiqué sur la figure.

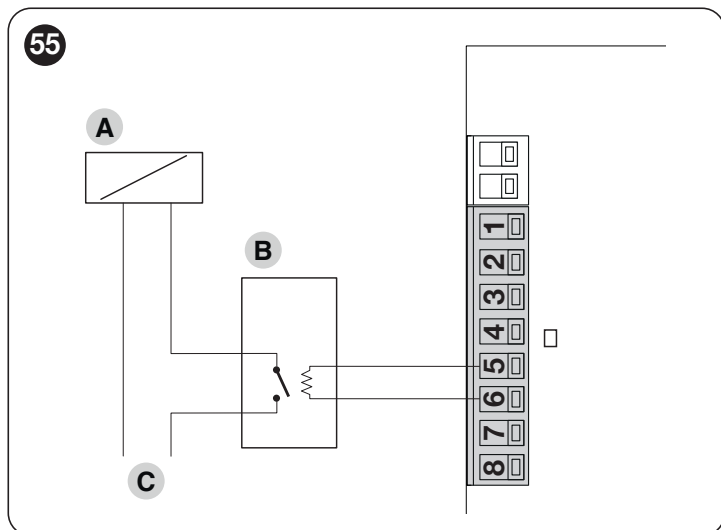

- A Serrure électrique
- B Relais 24V = en soutien
- C Alimentation de la serrure électrique

### 9.2 RACCORDEMENT ET INSTALLATION DE LA BATTERIE TAMPON



**Le raccordement électrique de la batterie à la centrale doit être effectué seulement après avoir terminé toutes les phases d'installation et de programmation, car la batterie représente une alimentation électrique d'urgence.**

Pour installer et connecter la batterie :

1. desserrer la vis (A)
2. tirer le couvercle (B) légèrement vers l'extérieur et le tourner vers le bas («**Figure 56**»)

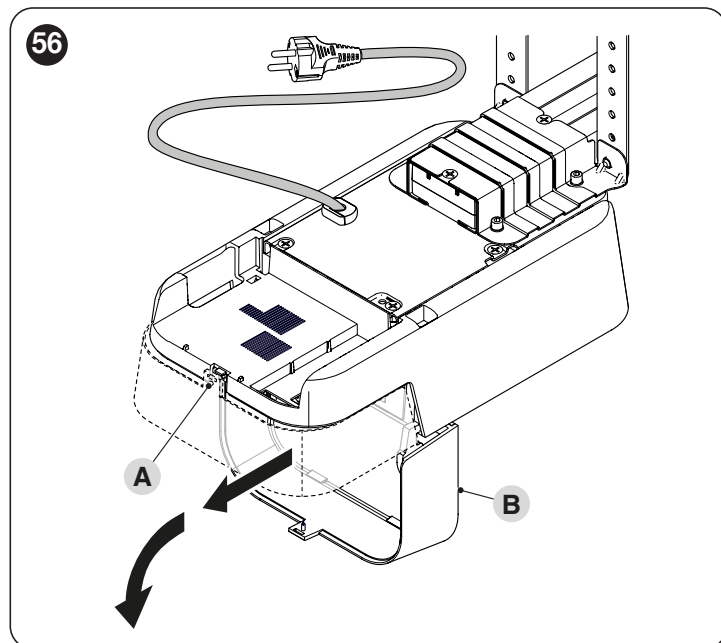

3. connecter le câble approprié au connecteur de la batterie tampon («**Figure 57**»)

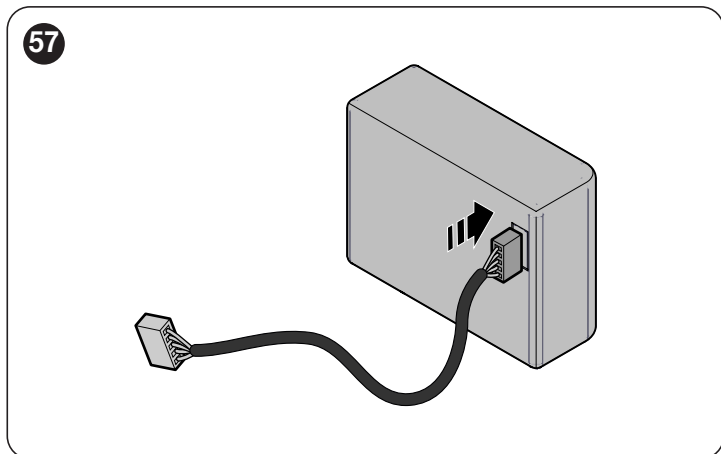

4. insérer le connecteur (C) correspondant sur la centrale de commande («**Figure 58**»)

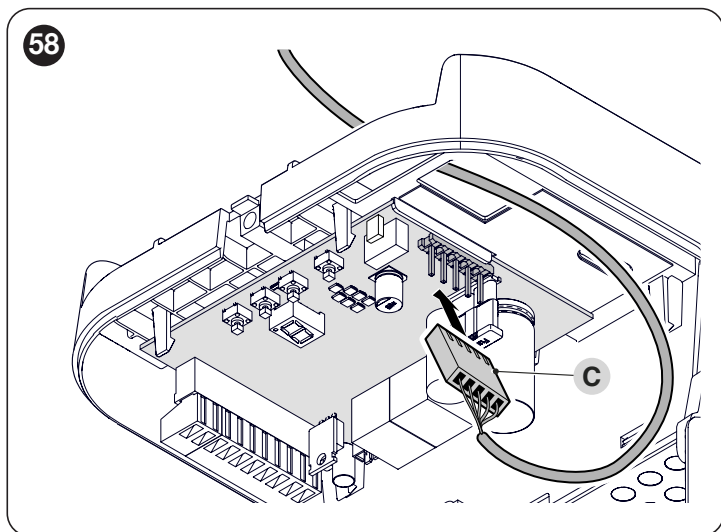

5. insérer la batterie tampon (D) dans le logement prévu à cet effet à l'intérieur de la coque du moteur («**Figure 59**»).

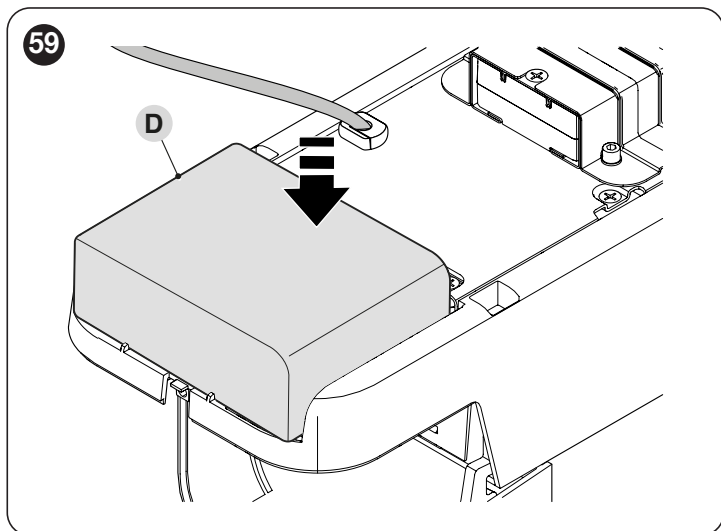

### 9.3 RACCORDEMENT DU PROGRAMMATEUR OVIEW

La centrale présente un connecteur BusT4 auquel il est possible de brancher l'unité de programmation « **Oview** », par le biais de l'interface IBT4N, qui permet de gérer totalement et rapidement la phase d'installation, d'entretien et de diagnostic de tout l'automatisme.

Pour accéder au connecteur, procéder tel qu'illustré à la figure et relier le connecteur dans le logement correspondant.

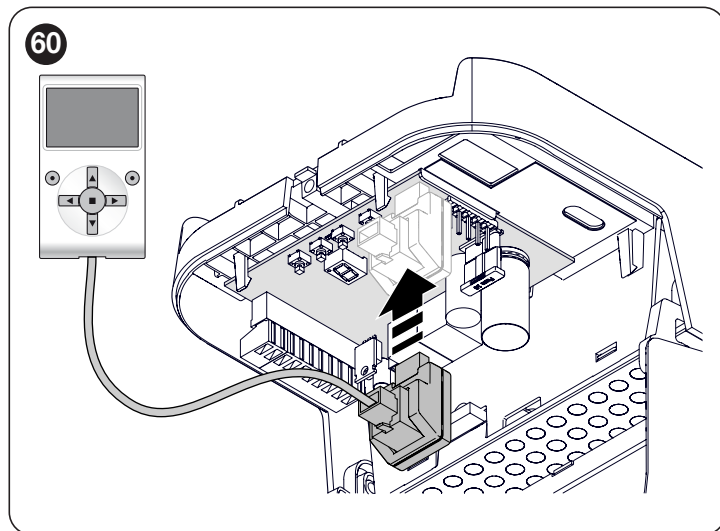

L'Oview peut être relié simultanément à plusieurs centrales (jusqu'à 16 sans précautions spéciales) et peut même rester branché à la centrale pendant le fonctionnement normal de l'automatisme. Dans ce cas, il peut être utilisé pour envoyer directement les commandes à la centrale en utilisant le menu « utilisateur ».

Il est également possible de mettre le micrologiciel à jour. Si la centrale est munie d'un récepteur radio appartenant à la famille OXI, en utilisant l'« **Oview** », il est possible d'avoir accès aux paramètres des émetteurs mémorisés dans le récepteur-même.

Pour de plus amples renseignements, consulter le manuel d'instructions correspondant et le manuel du système « Opera system book ».

### 9.4 RACCORDEMENTS D'AUTRES DISPOSITIFS

S'il est nécessaire d'alimenter des dispositifs extérieurs, par exemple un lecteur de proximité pour cartes à transpondeur ou bien l'éclairage du sélecteur à clé, il est possible de prélever l'alimentation comme l'indique la figure.

La tension d'alimentation est de **24V**  $\pm$  **-30% ÷ +50%** avec courant maximum disponible de 100mA.

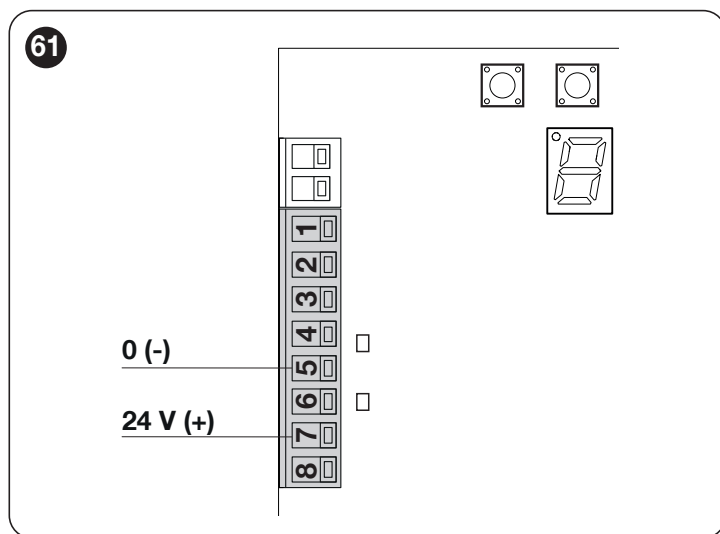

## 10 MAINTENANCE DU PRODUIT

Pour maintenir un niveau de sécurité constant et pour garantir la durée maximum de tout l'automatisme, il faut effectuer une maintenance régulière.



**La maintenance doit être effectuée dans le respect absolu des consignes de sécurité de la présente notice et selon les prescriptions des lois et des normes en vigueur.**

Pour la maintenance de l'opérateur :

1. programmer une maintenance au maximum dans les 6 mois ou au bout de 3.000 manœuvres à compter de l'exécution de la dernière maintenance
2. couper toutes les sources d'alimentation électrique de l'automatisme, y compris les éventuelles batteries tampon
3. vérifier l'état de détérioration de tous les matériaux de composition de l'automatisme en faisant particulièrement attention aux éventuels phénomènes d'érosion ou d'oxydation des parties de la structure ; remplacer les parties qui n'offrent pas de garanties suffisantes
4. vérifier l'état d'usure des parties en mouvement : pignon, crémaillère et toutes les parties du vantail, remplacer les parties usées
5. reconnecter les sources d'alimentation électrique et effectuer tous les essais et les contrôles prévus dans le paragraphe « **Essai de mise en service** » (page 15).

## 11 MISE AU REBUT DU PRODUIT



**Ce produit fait partie intégrante de l'automatisation et doit par conséquent être éliminé avec celle-ci.**

Comme pour les opérations d'installation, à la fin de la durée de vie de ce produit les opérations de démantèlement doivent être effectuées par du personnel qualifié.

Ce produit est composé de différents types de matériaux : certains peuvent être recyclés, d'autres doivent être éliminés. Informez-vous sur les systèmes de recyclage ou d'élimination prévus par les normes locales en vigueur pour cette catégorie de produit.



### ATTENTION

**Certains composants du produit peuvent contenir des substances polluantes ou dangereuses qui, si jetées dans la nature, pourraient avoir des effets nuisibles sur l'environnement et sur la santé des personnes.**



**Comme l'indique le symbole ci-contre, il est interdit de jeter ce produit avec les ordures ménagères. Procéder donc au « tri sélectif » des composants pour leur élimination conformément aux méthodes prévues par les normes locales en vigueur ou restituer le produit au vendeur lors de l'achat d'un nouveau produit équivalent.**



### ATTENTION

**Les normes locales en vigueur peuvent prévoir de lourdes sanctions en cas d'élimination illégale de ce produit.**

## 12 CARACTÉRISTIQUES TECHNIQUES



Toutes les caractéristiques techniques indiquées se réfèrent à une température ambiante de 20 °C (+/- 5 °C). Nice S.p.A. se réserve le droit d'apporter des modifications au produit à tout moment si elle le juge nécessaire, en garantissant dans tous les cas les mêmes fonctions et le même type d'utilisation prévu.

Tableau 20

CARACTÉRISTIQUES TECHNIQUES DE L'OPÉRATEUR	
Description	Caractéristique technique
<b>Typologie</b>	Motoréducteur électromécanique pour l'actionnement automatique de portes de garage à usage résidentiel avec unité de commande électronique incorporée
<b>Alimentation</b>	230V~ (+/-10%) 50/60Hz
<b>Alimentation /V1</b>	120V~ (+/-10%) 50/60Hz)
<b>Force maximum</b>	600 N
<b>Force minimum</b>	300 N
<b>Puissance maximale absorbée (W)</b>	350
<b>Puissance nominale absorbée (W)</b>	150
<b>Vitesse maximale (m/s)</b>	0,20
<b>Indice de protection (IP)</b>	40
<b>Température de fonctionnement (°C mini/maxi)</b>	-20°C ... +55°C
<b>Classe d'isolement</b>	I
<b>Cycles/jours maximum</b>	40
<b>Temps maximum de fonctionnement continu</b>	4 minutes
<b>Dimensions (mm)</b>	192x344x90
<b>Poids (kg)</b>	3,8
<b>Alimentation de secours</b>	Avec accessoire en option PS124
<b>Éclairage automatique</b>	Intégrée à led
<b>Sortie clignotante[Note 1]</b>	Pour 1 clignotant à led ELDC (maxi 200 mA)
<b>Sortie PHOTOTEST</b>	Sortie pour la connexion des photocellules en mode Phototest (2 émetteurs maxi. de photocellules) (maxi. 15 mA)
<b>Entrée STOP</b>	Pour les contacts normalement fermés, normalement ouverts ou à résistance constante de 8,2 kΩ ; en auto-apprentissage (une variation par rapport à l'état mémorisé provoque la commande « STOP »)
<b>Entrée SbS</b>	Pour les contacts normalement ouverts (la fermeture du contact provoque la commande PAS À PAS)
<b>Entrée PHOTO</b>	Pour les contacts normalement fermés (l'ouverture du contact provoque une commande de réouverture par photocellule)
<b>Entrée ANTENNE Radio</b>	52 Ω pour câble type RG58 ou similaires
<b>Entrée de programmation</b>	Pour 1 programmeur OVIEW avec interface IBT4N
<b>Fonctions programmables</b>	7 fonctions réglables
<b>Fonctions en reconnaissance automatique</b>	Reconnaissance automatique du type de dispositif de « STOP » (contact NO, NF ou résistance 8,2 kΩ) Calcul des points de ralentissement et d'ouverture partielle
<b>Utilisation en atmosphère particulièrement acide ou saline ou potentiellement explosive</b>	Non

**Note 1** La sortie peut être programmée avec d'autres fonctions (voir le chapitre « **Configuration de fonctionnement FLASH** » à la page 19) ou par programmeur Oview.

CARACTÉRISTIQUES TECHNIQUES DU RÉCEPTEUR RADIO INCORPORÉ	
Description	Caractéristique technique
Typologie	Récepteur à 4 canaux par radiocommande incorporé
Fréquence	433,92 MHz
Coder	Digital Rolling code à 72 Bits type Opera
Compatibilité des émetteurs	Protocoles supportés : O-Code
Émetteurs mémorisables	Jusqu'à 90 s'ils sont mémorisés en Mode 1
Impédance d'entrée	52 Ω
Sensibilité	Supérieure à 0,5 μV
Portée des émetteurs	De 100 à 150 mètre. Cette distance, qui peut varier en présence d'éventuels obstacles et de brouillages électromagnétiques, est influencée par la position de l'antenne réceptrice
Sorties	-
Température de fonctionnement (°C mini/ maxi)	-20°C ... +55°C

Tableau 22

CARACTÉRISTIQUES TECHNIQUES DES RAILS							
Description	SR32C	SR16C	SR08C	SR32B	SR16B	SR08B	SR40B
Typologie	profil unique en acier zingué	profil de 2 segments en acier zingué	profil unique en acier zingué	profil unique en acier zingué	profil de 2 segments en acier zingué	profil unique en acier zingué	profil de 2 segments en acier zingué
Longueur rail	3200 mm	3200 (1600x2) mm	800 mm*	3200 mm	3200 (1600x2) mm	800 mm*	4000 mm*
Course utile	2800 mm	2800 mm	3500 mm**	2800 mm	2800 mm	3500 mm**	3500 mm**
Hauteur rail	30 mm	30 mm	30 mm	30 mm	30 mm	30 mm	30 mm
Hauteur courroie	-	-	-	10 mm	10 mm	10 mm	10 mm
Longueur courroie/chaîne	6185 mm	6185 mm	7747 mm	6180 mm	6180 mm	7720 mm	7856 mm

\* À utiliser avec un rail de 3,2 mètres pour atteindre la longueur de 4 mètres.

\*\* Donnée se référant au rail de 4 mètres.

## 13 CONFORMITÉ

### Déclaration de conformité EU et déclaration d'incorporation de "quasi-machines"

Note - Le contenu de cette déclaration de conformité correspond à ce qui est déclaré dans le document officiel, déposé au siège de Nice S.p.a., et en particulier à sa dernière révision disponible avant l'impression de ce guide. Ce texte a été réadapté pour des raisons d'édition. Une copie de la déclaration originale peut être demandée à Nice S.p.a. (TV) I.

**Nombre:** 713/SPIDO600      **Révision:** 1      **Langue:** FR  
**Nom du fabricant:** Nice s.p.a.  
**Adresse:** Via Callalta 1, 31046 Oderzo (TV) Italy  
**Personne autorisée à constituer la documentation technique:** Nice s.p.a.  
**Type de produit:** Motoréducteur pour l'automatisation des portes  
**Modèle/Type:** SPIDO600  
**Accessoires:** Reportez-vous au catalogue

Je soussigné Roberto Griffa dans le rôle de Directeur Général, déclare sous sa seule responsabilité que le produit décrit ci-dessus est conforme aux dispositions fixées par les directives suivantes :

- Directive 2014/53/EU (RED), selon les normes harmonisées suivantes : Protection de la santé (art. 3(1)(a)) EN 62479:2010, Sécurité électrique (art. 3(1)(a)) EN 62368-1:2014+A11:2017, Compatibilité électromagnétique (art. 3(1)(b)) EN 301 489-1 V2.1.1:2017, EN 301 489-3 V2.1.1:2017, Spectre radioélectrique (art. 3(2)) EN 300 220-1 V3.1.1:2017, EN 300 220-2 V3.2.1:2018.

- Directive 2011/65/UE (RoHS II)

Le produit satisfait également les directives suivantes conformément aux exigences prévues pour la « quasi-machines » (Annexe II, partie 1, section B):

- Directive 2006/42/EC DU PARLEMENT EUROPÉEN ET DU CONSEIL du 17 Mai 2006 relative aux machines et modifiant la Directive 95/16/EC (refonte).

Les documents techniques ont été rédigés conformément à l'annexe VII B de la directive 2006/42/EC. Les conditions essentielles suivantes ont été respectées: 1.1.1 - 1.1.2- 1.1.3- 1.2.1-1.2.6- 1.5.1-1.5.2- 1.5.5- 1.5.6- 1.5.7- 1.5.8- 1.5.10- 1.5.11

Le producteur s'engage à transmettre aux autorités nationales, sur la base d'une demande motivée, les données relatives à la "quasi-machines" dans le respect des droits de propriété intellectuelle.

Si la "quasi-machines" a été mise en service dans un pays d'Europe dont la langue officielle diffère de celle utilisée dans la présente déclaration, l'importateur doit annexer la traduction correspondante.

La "quasi-machines" ne doit pas être utilisée jusqu'à ce que la machine finale à laquelle elle est incorporée est à son tour déclarée comme étant conforme, le cas échéant, aux dispositions de la directive 2006/42/EC.

En outre le produit s'avère être conforme aux normes suivantes:

N 60335-1:2012 + A11:2014 + A13:2017 + A1:2019 + A2:2019 +A14:2019, EN 60335-2-103:2015, EN 62233:2008, EN 61000-6-2:2019, EN 61000-6-3:2007+A1:2011

Oderzo, 02/03/2021

Ing. Roberto Griffa  
 (Directeur Général)

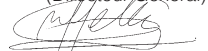

Avant d'utiliser pour la première fois l'automatisme, faites-vous expliquer par l'installateur l'origine des risques résiduels et consacrez quelques minutes à la lecture de ce manuel d'instructions et d'avertissements pour l'utilisateur qui vous est remis par l'installateur. Conservez le manuel pour pouvoir le consulter pour n'importe quel doute futur et remettez-le à tout nouveau propriétaire de l'automatisme.



## ATTENTION !

**Votre automatisme est une machine qui exécute fidèlement vos commandes. Une utilisation inconsciente et impropre du produit peut le faire devenir dangereux :**

- ne commandez pas le mouvement de l'automatisme si des personnes, des animaux ou des objets se trouvent dans son rayon d'action
- il est absolument interdit de toucher des parties de l'automatisme quand il est en mouvement
- les photocellules ne sont pas un dispositif de sécurité mais uniquement un dispositif auxiliaire à la sécurité. Elles sont construites selon une technologie extrêmement fiable mais peuvent, dans des situations extrêmes, connaître des problèmes de fonctionnement ou même tomber en panne ; dans certains cas, la panne peut ne pas être immédiatement évidente
- vérifier régulièrement le bon fonctionnement des photocellules.



**IL EST ABSOLUMENT INTERDIT de transiter pendant que l'automatisme est en phase de fermeture ! Le passage n'est autorisé que si l'automatisme est complètement ouvert et à l'arrêt.**



## ENFANTS

**Une installation d'automatisation garantit un haut niveau de sécurité. Grâce à ses systèmes de détection, elle contrôle et garantit ses mouvements en présence de personnes ou de choses. Il est toutefois prudent de ne pas laisser les enfants jouer à proximité de l'automatisme et de ne pas laisser les télécommandes à leur portée pour éviter des mises en marche involontaires. L'automatisme n'est pas un jouet !**

**Le produit ne peut être utilisé par des personnes (notamment les enfants) dont les capacités physiques, sensorielles ou mentales sont limitées, ou ne disposant pas de l'expérience ou des connaissances nécessaires, à moins que celles-ci aient pu bénéficier, par l'intermédiaire d'une personne responsable de leur sécurité, d'une surveillance ou d'instructions sur l'utilisation du produit.**

**Anomalie :** si on constate tout comportement anormal de l'automatisme, couper l'alimentation électrique à l'installation et exécuter le déverrouillage manuel du moteur (voir les instructions en fin de chapitre) pour faire fonctionner l'automatisme manuellement. Ne jamais tenter de le réparer mais demander l'intervention de votre installateur de confiance.



**Ne pas modifier l'installation et les paramètres de programmation et de réglage de la centrale : cette responsabilité incombe à votre installateur.**

**Coupure ou absence d'alimentation électrique :** attendre l'intervention de l'installateur ou le retour de l'électricité. Si le système n'est pas équipé de batteries tampons, l'automatisme peut être utilisé indifféremment en exécutant le déverrouillage manuel du moteur (voir les instructions en fin de chapitre) et en déplaçant l'automatisme manuellement.

**Dispositifs de sécurité hors usage :** il est possible de faire fonctionner l'automatisme même lorsque certains dispositifs de sécurité ne fonctionnent pas correctement ou sont hors d'usage. Il est possible de commander l'automatisme en mode « **homme-mort** » en procédant comme suit :

1. envoyer une commande pour actionner le portail, avec un émetteur ou avec un sélecteur à clé, etc. ; Si tout est en ordre, l'automatisme s'ouvre ou se ferme normalement, sinon le clignotant émet quelques clignotements mais la manœuvre ne démarre pas (le nombre de clignotements dépend du motif pour lequel la manœuvre ne démarre pas)
2. dans ce cas, dans les 3 secondes, réactiver la commande et la garder active
3. après 2 secondes environ, l'automatisme effectuera la manœuvre demandée en mode « **Homme mort** ». Il continuera à se déplacer tant que la commande sera activée.



**Si les dispositifs de sécurité sont hors service, il est recommandé de faire appel à un technicien qualifié dès que possible pour effectuer la réparation.**

L'essai final, les maintenances périodiques et les éventuelles réparations doivent être documentés par la personne qui se charge des maintenances et les documents doivent être conservés par le propriétaire de l'installation. Les seules interventions que l'utilisateur peut effectuer périodiquement sont le nettoyage des lentilles des photocellules (utiliser un chiffon doux et légèrement humide) et l'enlèvement des feuilles ou des pierres qui pourraient entraver l'automatisme.



**Avant d'effectuer toute opération de maintenance, l'utilisateur de l'automatisme doit déverrouiller manuellement le moteur afin d'éviter que quelqu'un actionne involontairement l'automatisme (voir les instructions en fin de chapitre).**

**Maintenance :** pour maintenir un niveau de sécurité constant et pour garantir la durée maximum de tout l'automatisme, il faut effectuer une maintenance régulière (au moins tous les 6 mois).



**Toute intervention de contrôle, maintenance ou réparation doit être exécutée exclusivement par du personnel qualifié.**

**Mise au rebut :** à la fin de la vie utile de l'automatisme, assurez-vous que le démantèlement est effectué par du personnel qualifié et que les matériaux sont recyclés ou mis au rebut en respectant les normes locales en vigueur.

**Changement des piles de la télécommande :** si la radiocommande qui au bout d'une certaine période présente des problèmes de fonctionnement ou ne fonctionne plus du tout, cela pourrait dépendre tout simplement du fait que la pile est usagée (suivant l'intensité d'utilisation, il peut s'écouler plusieurs mois jusqu'à plus d'un an). Vous pouvez vérifier cet état de chose si le voyant de confirmation de la transmission est faible, s'il ne s'allume plus du tout ou s'il ne s'allume qu'un bref instant. Avant de vous adresser à l'installateur, essayez de remplacer la pile en utilisant celle d'un autre émetteur qui fonctionne encore : si cette intervention remédie au problème, il vous suffit de remplacer la pile usagée par une neuve du même type.

## Déverrouillage et mouvement manuel



**Le déverrouillage peut se produire uniquement lorsque le vantail est arrêté.**

L'opérateur est muni d'un système de débrayage mécanique qui permet d'ouvrir et de fermer manuellement la porte de garage.

Ces opérations manuelles doivent être effectuées en cas de coupure de courant électrique ou d'anomalies de fonctionnement ou dans les phases d'installation.

Pour effectuer le déverrouillage :

1. tirer sur le cordon de débrayage (A)

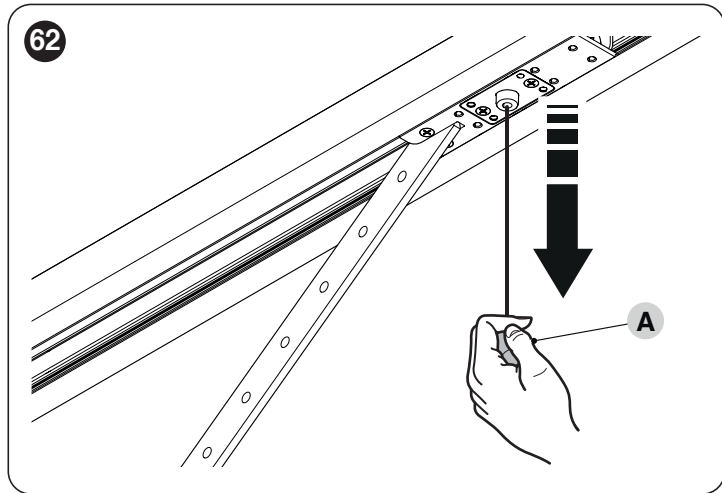

2. à ce stade, il est possible de déplacer manuellement la porte de garage dans la position souhaitée.

Pour verrouiller la porte, il faut la déplacer manuellement afin d'aligner la partie inférieure du chariot moteur avec la partie supérieure et permettre de la placer dans son logement.





**Nice SpA**  
Via Callalta, 1  
31046 Oderzo TV Italy  
info@niceforyou.com

[www.niceforyou.com](http://www.niceforyou.com)

IDV0564A02FR\_05-03-2021